

RELATÓRIO DOS EXAMES DE MADUREZA

- 2º CICLO -

DEZEMBRO DE 1972

RELATÓRIO DOS

EXAMES DE MADUREZA

dezembro de 1972

PORTUGUÊS = 2º CICLO

- a) PROVA DADA
- b) LISTA DE ASSINATURAS
- c) NOTAS FINAIS

SECRETARIA DE EDUCAÇÃO E CULTURA  
INSTITUTO DE MAQUILAGEM - COMPLEMENTARES

Disciplina: Português

Ciclo: Segundo

Data: Goiânia, 19 de dezembro de 1972

Local: Colégio Estadual de Goiânia

Horário: 8 horas

1- Candidatos inscritos : 135

Candidatos presentes : 127

Candidatos ausentes : 8

2- Relação dos alunos ausentes:

Sala 22:

Paulo Munel Júnior

Paulo Cândido Gomide

Sala 23:

Lázaro César Marques Dias

Lúcio dos Reis

Sala 24:

Divino Machado de Faria

Divina Pereira da Silva

Enilde Maciel Nogueira

Eduardo Estevam de Almeida

Obs.: O candidato "Applando Alves Pires", integrante da lista da sala 25, fez prova na sala 26 e nesta assinou folha de presença.

3- Salas

Os candidatos, divididos em cinco turmas, ocuparam as salas: 22, 23, 24, 25, 26.

4- Fiscais:

Sala 22: Agenor Pedroso

Sala 23: Ary Pereira da Silva

Sala 24: Nilza Soares de C. Carneiro

Sala 25: Élia Neves Jungmann

Sala 26: Wilson Pereira de Brito

5- Banca Examinadora: Darcy França Denófrío

Nilza Soares de Castro Carneiro

6- Ocorrência:

Por determinação da Banca, considerou-se válida, na questão 36, uma das alternativas - a ou c, visto que ambas encontram apoio em autores modernos

7- Término das provas = às 10 horas

8- Alunos aprovados : 69

alunos reprovados: 58

Elaboraram este relatório :

*Nilza Soares de Castro Carneiro*  
Nilza Soares de Castro  
*Darcy França Denófrío*  
Darcy França Denófrío

SECRETARIA DA EDUCAÇÃO E CULTURA

COORDENAÇÃO DOS EXAMES DE MADUREZA- COMPLEMENTARES

PROVA DE \_\_\_\_\_

CICLO \_\_\_\_\_

NOME DO CANDIDATO \_\_\_\_\_

\_\_\_\_\_  
(Assinatura do candidato)

Nº DE INSCRIÇÃO \_\_\_\_\_

OBSERVAÇÕES:

- 1) Em cada questão existe apenas uma alternativa a escolher.
- 2) Responda na folha de respostas, assinalando com um "X", e somente com "X", a alternativa que lhe parecer correta.
- 3) Só assinale quando tiver certeza, pois questão rasurada, é questão nula.
- 4) Não há substituição de folha de respostas.
- 5) Felicidades.

-----0000-----

"A mais bela coragem é a confiança que devemos ter na capacidade do nosso esforço. O que sobe por favor, deixa sempre rastro de humilhação."

=====

## --Interpretação--

- 1- O que focaliza o texto acima é:
- um homem chamado Quincas Borba;
  - um homem chamado Rubião;
  - um cão chamado Quincas Borba;
  - o cozinheiro Jean e o criado espanhol.
- 2- Além do dono, são mencionadas mais três pessoas, focalizadas em relação ao cão. São elas:
- Rubião, Jean, o moleque que o lava;
  - Quincas Borba, o criado espanhol, o moleque que o lava;
  - Rubião, Jean (o cozinheiro), o criado espanhol;
  - o moleque que o lava, Jean (o cozinheiro) e o criado espanhol.
- 3- Com base no texto, assinale a alternativa que melhor fale do comportamento de Rubião para com o animal.
- em geral, trata-o bem, dispensa-lhe atenção, brinca com ele;
  - em geral, falta paciência ao dono, que lhe dá tarefas;
  - o moleque simplesmente o lava, não o trata mal;
  - Jean, o cozinheiro, gosta dele; o criado espanhol detesta-o e o maltrata, às vezes.
- 4- Quincas Borba sempre pertenceu a Rubião ? A resposta a esta questão deve ser dada tendo como base:
- o primeiro período do quarto parágrafo;
  - o último período do último parágrafo;
  - o primeiro parágrafo;
  - Nenhuma das alternativas.
- 5- Como é Quincas Borba ? Assinale a alternativa que melhor o descreva.
- Vingativo, molcirão, bravo, traiçoeiro;
  - exigente, confiado, traiçoeiro, paciente;
  - é vivo, não é vingativo nem muito exigente;
  - é vivo, não é vingativo, mas é exigente e traiçoeiro.
- 6- Diga quem proferiu as seguintes expressões:
- "Quincas Borba!" "Sossega!" "Perro del infierno!"
- As duas primeiras, Jean; a última Rubião.
  - As duas primeiras, o criado espanhol; a última, o cozinheiro.
  - As duas primeiras, Rubião; a última, o cozinheiro.
  - As duas primeiras, Rubião; a última, o criado espanhol.

Segue...

7- Cose-se outra vez com os calcanhares do senhor..."

Devemos entender que:

- a) o cão foi costurado ao calcanhar de Rubião;
- b) o cão foi amarrado ao calcanhar de Rubião;
- c) o cão caminhava juntinho do calcanhar de Rubião;
- d) o cão estava um pouco afastado de Rubião.

8) "Usança do diabo", no texto, significa:

- a) costume horrível;
- b) costume próprio do diabo;
- c) costume imitado ao diabo;
- d) costume inexplicável.

9) "Perro del infierno", expressão em língua espanhola que significa:

- a) Pedro do inferno!
- b) Vá para o inferno !
- c) Cão do inferno!
- d) Nenhuma das alternativas.

10) Pelo fim do texto, o autor empresta ao animal atitude exclusiva do homem. Que atitude é essa ?

- a) calado, com olhos cerrados;
- b) ato de pensar;
- c) machucado e separação do amigo;
- d) agitado e calado.

11) "Saboreia a liberdade..." Temos aqui a seguinte figura:

- a) metáfora;
- b) antítese;
- c) metonímia;
- d) hipérbole.

12) "Aqui fareja, ali pára a coçar uma orelha, acolá cata uma pulga na barriga..." Temos:

- a) polissíndeto;
- b) assíndeto ;
- c) silépse;
- d) anacoluto.

13) "O cão atirou-se fora." O termo sublinhado é:

- a) pronome apassivador;
- b) símbolo de indeterminação do sujeito;
- c) palavra de realce;
- d) objeto direto reflexivo.

14) "... chega a lambe-lhe a mão de contente..." O termo grifado é:

- a) objeto indireto
- b) adjunto adnominal;
- c) complemento nominal;
- d) adjunto adverbial.

Segue...

15- Idem.

"Tem o sentimento da confiança..."

- a) objeto indireto;
- b) complemento nominal;
- c) agente da passiva;
- d) objeto direto.

16- Idem.

Jean, o cozinheiro, gosta do cão:

- a) aposto;
- b) vocativo;
- c) sujeito;
- d) predicativo.

17- "Há um moleque..." Assinale a alternativa correta:

- a) o sujeito é um moleque;
- b) a oração não possui sujeito;
- c) o sujeito está oculto;
- d) o sujeito é indeterminado.

18- "A vida não é completamente boa..." Classifique a expressão sublinhada, marcando a alternativa correta:

- a) predicado verbal;
- b) predicado verbo-nominal;
- c) adjunto adverbial, de modo;
- d) predicado nominal.

19) "... Quincas Borba ! exclamou, abrindo-lhe a porta".

A oração sublinhada é:

- a) Reduzida de gerúndio- subord. adv. temporal.
- b) Reduzida de particípio- adverbial temporal.
- c) Oração principal.
- d) Subord. substantiva objetiva direta.

20) "...mas Rubião dá-lhe um tabefe, que lhe dói."

A oração em grifo classifica- como:

- a) coordenada sindética aditiva;
- b) subord. adjetiva restritiva;
- c) subordinada adjetiva explicativa;
- d) subord. substantiva apositiva.

21) Idem. "Saborçia a liberdade, mas não perde o amo de vista".

- a) or, coord, sindética aditiva;
- b) or, coord, sindética adversativa;
- c) or, coord, sindética conclusiva;
- d) or. coord. sindética explicativa.

22- Idem, ... " os afagos ficam-lhe impressos, por mais distraídos que sejam."

- a) Subord, adverbial concessiva;
- b) subord, adverbial comparativa;
- c) subord, adverbial consecutiva;
- d) subord. adverbial conformativa.

23- Idem: A vida não é completamente boa nem completamente má."

- a) Or, coordenada sindética aditiva;
- b) or, coordenada sindética adversativa;
- c) or, coordenada sindética conclusiva;
- d) or. coordenada sindética alternativa.

24- Idem: ..., " e consente que vá acima"...

- a) Subord. adv, causal;
- b) coord. sind. explicativa;
- c) subord, subst, predicativa;
- d) subord. subst. objetiva direta.

25- ... "usança do diabo, a que ele se não acostuma."

O autor usou o oblíquo antes da negação e não após. Isto se deve ao fato de que:

- a) assim fica mais bonito;
- b) assim fica mais claro;
- c) há o pronome relativo "que", que pode também atrair o se.
- d) foi um lapso do autor, pois ele é humano e pode errar.

26- Quanto à formação, a palavra pantapé classifica-se como:

- a) composição por justaposição ;
- b) composição por aglutinação ;
- c) hibridismo;
- d) derivação própria progressiva prefixal.

- Assinale a série correta:

As palavras delicadeza e relembra, extraídas do texto, classificam-se respectivamente como:

- a) derivação própria progressiva prefixal; deriv. própria prog, sufixal;
- b) derivação própria progressiva sufixal; deriv. própria prog. prefixal;
- c) ambas são derivação imprópria;
- d) a primeira é derivação imprópria, a segunda hibridismo.

25. "... que assista ao almoço e ao jantar..."
- Assinale a alternativa correta, levando em conta apenas o texto:
- o verbo assistir foi empregado no sentido de prestar ajuda é transsitivo direto;
  - o verbo assistir está no sentido de "caber direito"- é trans.ind.
  - o verbo assistir está na acepção de residir- é intransitivo.
  - o verbo assistir está no sentido de ser espectador-é trans.indireto
- 29- Indique o período com uso errado da crase:
- O hospital estava ontem às escuras,
  - Comprou toda sua roupa a prestação.
  - Podimos à Vossa Senhoria um pouco de atenção.
  - Chegando a Anápolis, procurou a casa do amigo
- 30- Indique a alternativa errada:
- Receba o abraço do amigo que te quer bem.
  - Ele trouxe um ótimo livro para eu ler.
  - Faz vinte anos que nos conhecemos.
  - Serão esclarecidas quaisquer dúvidas.
- 31- Indique a concordância errada:
- A maior parte dos fiéis orava.
  - São 15 de dezembro.
  - Tudo eram luzes de Natal.
  - Porte, educação, cultura, maneiras, tudo nele impressionavam a todos.
- 32- O texto explorado (Quincas Borba) integra uma obra de Machado de Assis, do mesmo nome, pertencente à sua 2ª fase, que se situa dentro do:
- Realismo
  - Naturalismo
  - Romantismo
  - Classicismo
- 33- Uma das características da Escola que você assinalou na questão anterior, é: (Lembre-se: o texto pertence a essa Escola! )
- Subjetivismo;
  - descrições minuciosas;
  - uso de exclamações e reticências;
  - nacionalismo.
- 34- "Arte pela arte", "impassibilidade", "impessoalização", "esteticismo" são características do:
- Romantismo
  - Parnasianismo
  - Realismo
  - Simbolismo

12. O "Fuga do Modernismo" foi:

- a) Manoel Pandeira
- b) Oswald de Andrade.
- c) Carlos Drummond de Andrade.
- d) Mário de Andrade.

13. O personagem principal de "Os Lusíadas" é:

- a) Vasco da Gama.
- b) D. Manuel.
- c) Rei Português,
- d) Inês de Castro.

14. Hugo de Carvalho Ramos, contista goiano, possui uma obra famosa em todo o Brasil. O nome da obra é:

- a) Dom Jesus do Pontal.
- b) Tropas e Boiadas
- c) Caminhos e Descaminhos,
- d) Eles da Mesma Corrente.

15. Gilberto Mendonça Teles, o mais expressivo poeta goiano da atualidade, premiado até fora de nosso Estado, é autor, dentre outros, dos livros que se indicam na série:

- a) Poema dos Bicos de Goiás - O Canto da Volta.
- b) Planície - Papa-Ceia.
- c) Pássaro de Pedra - Fábula de Fogo.
- d) La Parábola Perdida - Estrela Cadente.

16. O G.E.N. marcou um dos períodos mais fecundos da literatura goiana. Um dos integrantes desse grupo, autor de "Antes do Túnel", vem-se projetando no cenário nacional. Seu nome:

- a) Miguel Jorge.
- b) Yeda Schmaltz.
- c) Anatole Ramos.
- d) Maria Helena Chein.

17. Boccaira e inspirada poetisa, goiana de Vila Boa, usa um pseudônimo que se encontra na alternativa :

- a) Leodegária de Jesus.
- b) Ana Lins.
- c) Cora Coralina.
- d) Ana Coralina de Jesus.

SECRETARIA DA EDUCAÇÃO E CULTURA  
 COORDENAÇÃO DOS EXAMES DE MADUREZA- COMPLEMENTARES

NOME DO CANDIDATO \_\_\_\_\_

(ASSINATURA DO CANDIDATO)

Nº DE INSCRIÇÃO \_\_\_\_\_

OBS.:

1) Marque com um X apenas uma letra correspondente à resposta certa em cada teste.

2) Teste rasurado, ou com dupla resposta, será anulado.

PROVA DE \_\_\_\_\_ CICLO \_\_\_\_\_

	a	b	c	d
01				
02				
03				
04				
05				
06				
07				
08				
09				
10				
11				
12				
13				
14				
15				
16				
17				
18				
19				
20				

	a	b	c	d
21				
22				
23				
24				
25				
26				
27				
28				
29				
30				
31				
32				
33				
34				
35				
35				
37				
38				
39				
40				

Nº de respostas certas: \_\_\_\_\_

Nota: \_\_\_\_\_



SERVIÇO PÚBLICO FEDERAL  
MINISTÉRIO DA EDUCAÇÃO  
UNIVERSIDADE FEDERAL DE GOIÁS  
FACULDADE DE EDUCAÇÃO

## FICHA DE SUBSTITUIÇÃO DE IMAGEM

*ESTA FICHA INDICA QUE A IMAGEM NESTA POSIÇÃO DA UNIDADE DE DESCRIÇÃO EM SUPORTE DE PAPEL NÃO FOI MANTIDA NESTE REPRESENTANTE DIGITAL PARA FINS DE PROTEÇÃO DO DIREITO DE PRIVACIDADE, POIS NA REFERIDA IMAGEM EXISTEM DADOS PESSOAIS RELATIVOS À PESSOAS NATURAIS IDENTIFICADAS OU IDENTIFICÁVEIS.*

<b>AÇÃO/PROJETO:</b>	Projeto de Pesquisa: Educação de Jovens e Adultos Trabalhadores em Goiás - relações entre o local e o nacional. Cadastro SIGAA PI0581-2017. (Agência de Fomento: CNPq).
<b>RESPONSÁVEL PELA AÇÃO/PROJETO:</b>	Prof. Maria Margarida Machado
<b>ENTIDADE CUSTODIADORA:</b>	Centro Memória Viva - Goiás
<b>TÍTULO DO FUNDO/COLEÇÃO:</b>	Coleção Pesquisa Documental na Secretaria de Educação do Estado de Goiás: Redescobrimo a História da Educação de Jovens e Adultos - EJA em Goiás.
<b>CÓDIGO DE REFERÊNCIA DA UNIDADE DE DESCRIÇÃO:</b>	BRCMV-HEJAE-2021.01-008
<b>TÍTULO DA UNIDADE DE DESCRIÇÃO:</b>	Relatório dos exames de madureza - 2º Ciclo - Realizados em Dezembro de 1972
<b>TOTAL DE IMAGENS DA UNIDADE DE DESCRIÇÃO:</b>	286
<b>POSIÇÃO/INTERVALO DA(S) IMAGEM(NS) SUBSTITUÍDA(S):</b>	012-020
<b>DATA DE SUBSTITUIÇÃO DE IMAGEM:</b>	06/07/2021
<b>RESPONSÁVEL PELA SUBSTITUIÇÃO:</b>	Stephany Nascimento Lago e Walquíria Cunha Borges.

RELATORIO DOS

EXAMES DE MADUREZA

dezembro de 1972

MATEMÁTICA = 2º CICLO

- a) PROVA DADA
- b) LISTAS DE ASSINATURAS
- c) NOTAS FINAIS

SECRETARIA DA EDUCAÇÃO E CULTURA  
COORDENAÇÃO DOS EXAMES DE MADUREZA - COMPLEMENTARES  
COLÉGIO ES. ADUAL DE GOIÂNIA  
GOIÂNIA - GOIÁS

ATA DOS EXAMES DE MATEMÁTICA DO 2º Ciclo

As 8 horas do dia 17 do mes de dezembro de 1972, foram realizados os Exames de Matemática do 2º ciclo com os seguintes números.

- a) Nº de candidatos in critos - 138
- b) Nº de candidatos aprovados - 41
- c) Nº de candidatos ausentes - 16

CANDIDATOS QUE NÃO COMPARECERAM:

Antonio Francisco  
Arexilgas Benedito de Almeida  
Adalmar Gonçalves  
Cleonice Alves Barbosa  
Clovis Batista  
César de Sousa Leão  
Elza Cordeiro da Silva  
José Luiz Machado  
Luciano Dantas Valença  
Lidia Alves Teixeira  
Leomar Vieira de Melo  
Maria José Netto  
Nadir Alves Magnago  
Olavo Antonio machado de Araújo  
Wilma Ferreira Borges  
Wilmar Pereira de Urzêda

Os exames ocorreram no melhor clima de normalidade e nada de extraordinário aconteceu.

*Prof. Pereira da Silva Ref. FG416*  
*M. de Oliveira* 31655

SECRETARIA DA EDUCAÇÃO E CULTURA  
COORDENAÇÃO DOS EXAMES DE MADUREZA- COMPLEMENTARES  
PROVA DE MATEMÁTICA 2º CICLO

NOME DO CANDIDATO \_\_\_\_\_

\_\_\_\_\_  
(ASSINATURA DO CANDIDATO)

Nº DE INSCRIÇÃO \_\_\_\_\_

OBSERVAÇÕES:

- 1) Não pergunte nada, a menos que seja algo ilegível.
- 2) Você está recebendo uma prova com dez questões tipo testes de múltipla escolha e cinco para desenvolvimento. Faça todo e qual quer rascunho nas folhas da prova, deixe bem claro o desenvolvimento das questões da 2ª parte e não rasure o gabarito. Leve para casa a prova, menos o gabarito e última folha que deverá conter as questões da 2ª Parte.
- 3) Assine convenientemente as duas folhas que deverão ser devolvidas
- 4) Boa sorte é o que lhe desejamos.

---000---

SM/mto

1ª Parte

1) Na progressão aritmética : 3. 8. 13. 18 ..... a razão é:

- a) 3
- b) 5
- c) 2
- d) 13
- e) N R A

2) O logarítmo de 81 na base 3 é:

- a) 2,1414
- b) 3,732
- c) 9
- d) 4
- e) N. R. A

3) A solução da equação  $3^x = 81$  é:

- a)  $x = 4$
- b)  $x = 2$
- c)  $x = 9$
- d)  $x = 7,14$
- e) N.R.A.

4) O volume do cubo cuja área da base mede  $9 \text{ cm}^2$  é :

- a)  $27 \text{ cm}^3$
- b)  $10 \text{ cm}^3$
- c)  $8 \text{ cm}^3$
- d)  $20 \text{ cm}^3$
- e) N. R. A.

Se  $\text{sen} x = -1/4$  o arco  $x$  está no:

- a) 1º ou 3º quadrante
- b) 2º ou 4º quadrante
- c) 3º ou 4º quadrante
- d) 4º ou 1º quadrante
- e) N.R.A.

Se  $\text{sen} x = 3/5$ , a c o s e c x é:

- a)  $3/5$
- b)  $-3/5$
- c)  $-5/3$
- d) 3
- e) N.R.A.

Segue...

- 1) Num triângulo retângulo um ângulo agudo mede  $60^\circ$  e a hipotenusa 8 cm. O Cateto adjacente ao ângulo mede:
- a) 2 cm  
b) 4 cm  
c) 5 cm  
d) 4, 2 cm  
e) N.R.A.
- 2) O limite de  $\frac{x^2 - 9}{x - 3}$ , quando x tende para 3,  $(\lim_{x \rightarrow 3} \frac{x^2 - 9}{x - 3})$  é:
- a) 0  
b) 2  
c) 3  
d) 6  
e) N.R.A.
- 3) O raio da circunferência que tem para equação  $x^2 + y^2 = 16$ , é:
- a) 16  
b) 3  
c) 4  
d) 8  
e) N.R.A.
- 4) O campo de definição da função:  $y = \sqrt{9 - x^2}$  é:
- a)  $-3 < x < 3$   
b)  $0 \leq x \leq 3$   
c)  $-3 \leq x < 3$   
d)  $-3 \leq x \leq 3$   
e) N.R.C.

-----000-----

2ª Parte

Resolver

1)  $\begin{vmatrix} 1 & 2 & x \\ 3 & -4 & 4 \\ 2 & -6 & 1 \end{vmatrix} = 0$  Resolva-o

2) Desenvolva o binômio  $(x + a)^4$

3) Achar a equação geral da reta cuja equação segmentária é:

$$\frac{x}{4} + \frac{y}{5} = 1$$

4) Achar a derivada de  $y = 6x^3 + 2x^2 - 8x + \sqrt{7}$

5) Achar sem efetuar a divisão, o resto de:  $(2x^5 - 6x^3 + 2x^2 - 3) : (x-2)$

SECRETARIA DA EDUCAÇÃO E CULTURA  
COORDENAÇÃO DOS EXAMES DE MADUREZA- COMPLEMENTARES  
NOME DO CANDIDATO \_\_\_\_\_

\_\_\_\_\_  
(Assinatura do candidato)

Nº DE INSCRIÇÃO \_\_\_\_\_

PROVA DE MATEMÁTICA

= CICLO \_\_\_\_\_

	a	b	c	d	e
01					
02					
03					
04					
05					
06					
07					
08					
09					
10					

Nº de respostas certas: \_\_\_\_\_

Nota: \_\_\_\_\_

SECRETARIA DA EDUCAÇÃO E CULTURA  
COORDENAÇÃO DOS EXAMES DE MADUREZA- COMPLEMENTARES

PROVA DE MATEMÁTICA - \_\_\_\_\_ CICLO

NOME DO CANDIDATO \_\_\_\_\_

\_\_\_\_\_  
( ASSINATURA DO CANDIDATO)

Nº DE INSCRIÇÃO \_\_\_\_\_



SERVIÇO PÚBLICO FEDERAL  
MINISTÉRIO DA EDUCAÇÃO  
UNIVERSIDADE FEDERAL DE GOIÁS  
FACULDADE DE EDUCAÇÃO

## FICHA DE SUBSTITUIÇÃO DE IMAGEM

*ESTA FICHA INDICA QUE A IMAGEM NESTA POSIÇÃO DA UNIDADE DE DESCRIÇÃO EM SUPORTE DE PAPEL NÃO FOI MANTIDA NESTE REPRESENTANTE DIGITAL PARA FINS DE PROTEÇÃO DO DIREITO DE PRIVACIDADE, POIS NA REFERIDA IMAGEM EXISTEM DADOS PESSOAIS RELATIVOS À PESSOAS NATURAIS IDENTIFICADAS OU IDENTIFICÁVEIS.*

<b>AÇÃO/PROJETO:</b>	Projeto de Pesquisa: Educação de Jovens e Adultos Trabalhadores em Goiás - relações entre o local e o nacional. Cadastro SIGAA PI0581-2017. (Agência de Fomento: CNPq).
<b>RESPONSÁVEL PELA AÇÃO/PROJETO:</b>	Prof. Maria Margarida Machado
<b>ENTIDADE CUSTODIADORA:</b>	Centro Memória Viva - Goiás
<b>TÍTULO DO FUNDO/COLEÇÃO:</b>	Coleção Pesquisa Documental na Secretaria de Educação do Estado de Goiás: Redescobrimo a História da Educação de Jovens e Adultos - EJA em Goiás.
<b>CÓDIGO DE REFERÊNCIA DA UNIDADE DE DESCRIÇÃO:</b>	BRCMV-HEJAE-2021.01-008
<b>TÍTULO DA UNIDADE DE DESCRIÇÃO:</b>	Relatório dos exames de madureza - 2º Ciclo - Realizados em Dezembro de 1972
<b>TOTAL DE IMAGENS DA UNIDADE DE DESCRIÇÃO:</b>	286
<b>POSIÇÃO/INTERVALO DA(S) IMAGEM(NS) SUBSTITUÍDA(S):</b>	028-035
<b>DATA DE SUBSTITUIÇÃO DE IMAGEM:</b>	06/07/2021
<b>RESPONSÁVEL PELA SUBSTITUIÇÃO:</b>	Stephany Nascimento Lago e Walquíria Cunha Borges.

RELATÓRIO DOS

EXAMES DE MADUREZA

dezembro de 1972

HISTÓRIA = "2º CICLO

- a) PROVA DADA
- b) LISTAS DE ASSINATURAS
- c) NOTAS FINAIS

# HISTÓRIA

A História instrui com a  
experiência e corrige com  
o exemplo.

EXAME DE MADUREZA - COMPLEMENTAR

CICLO

SECRETARIA DA EDUCAÇÃO E CULTURA

DATA : /12/72

A História é a consciência  
do Gênero Humano.

SECRETARIA DA EDUCAÇÃO E CULTURA

COORDENAÇÃO DOS EXAMES DE MADUREZA- COMPLEMENTARES

NOME DO CANDIDATO \_\_\_\_\_

\_\_\_\_\_  
(Assinatura do candidato)

Nº DE INSCRIÇÃO \_\_\_\_\_

PROVA DE HISTÓRIA- . CICLO \_\_\_\_\_

OBSERVAÇÕES:

- 1) Em cada questão existe apenas uma alternativa correta
- 2) A solução deverá ser dada na folha de resposta
- 3) Só assinale no quadro de resposta quando tiver certeza, pois questão rasurada é questão anulada.
- 4) N.R.C. : significa: Nenhuma Resposta Certa .

A comissão organizadora do Exame deseja-lhe boa sorte.

---000---

- 1) Período que abrange desde a instalação dos povos bárbaros no Ocidente da Europa e sua consequente organização em Estados, até a tomada de Constantinopla pelos Mulçumanos e término da guerra dos Cem Anos:
  - a) Idade antiga
  - b) Idade Média
  - c) Idade Moderna
  - d) Idade contemporânea
- 2) A saída dos hebreus do Egito, sob o comando de Moisés, denomina-se:
  - a) Cisma
  - b) Diáspora
  - c) Êxodo
  - d) Páscoa
- 3) A oposição dos mercadores de Meca aos ensinamentos de Maomé prende-se ao seguinte fato:
  - a) apego às antigas tradições
  - b) temor de que a nova doutrina pudesse prejudicar o rendoso comércio de Meca.
  - c) convicção religiosa
  - d) temor de que os ensinamentos de Maomé pudessem provocar a desunião entre os árabes.
- 4) Por "tempos homéricos" entende-se:
  - a) o período das grandes guerras na Grécia
  - b) o período obscuro da história primitiva da Grécia antiga.
  - c) o período de desenvolvimento e expansão grega
  - d) o período de decadência grega.
- 5) Quase todas as cidades estados da Grécia passaram pelas formas de governo: realeza, oligarquia, tirania, democracia. Oligarquia é:
  - a) patriarcal hereditária
  - b) governo de minoria estabelecida pela aristocracia
  - c) governo de ditadores que usurpavam o poder
  - d) governo em que o povo tinha o direito de exercer uma parcela do poder público
- 6) O governo espartano era diarquia aristocrática que preservava as formas do sistema dos tempos homéricos. Estava assim constituído:
  - a) dois reis, o senado, conselho dos Éforos e a assembleia popular.
  - b) um rei, o senado, assembleia popular e o conselho dos éforos
  - c) dois reis, assembleia dos nomes; assembleia do povo e o senado
  - d) um rei, assembleia dos nomes ; assembleia do povo, senado e conselho éforos.

Segue...

- 7) Foram conseqüências das Guerras Médicas:
- Revigoração da democracia, decadência do império persa, choque de interesses entre persas e gregos
  - decadência do Império Persa, confederação de Delos, rivalidade entre atenas e esparta e revigoração da Democracia
  - apogeu do Império Persa, decadência da Democracia e rivalidade entre atenas e Esparta
  - união de Atenas e Esparta, confederação de Delos e apogeu do Império persa.
- 8) Denomina-se helenismo:
- a civilização formada pela fusão da cultura grega com a cultura romana
  - civilização formada pela fusão da cultura grega com a cultura egípcia
  - civilização formada pela fusão da cultura grega com a cultura Oriental
  - N.R.C.
- 9) Instituição romana, que estabelecia uma relação de dependência entre as pessoas de condição inferior a uma "gens" patricia da qual o feudalismo pode ser considerado um prolongamento:
- colonato
  - benefício
  - comitatus
  - dientela
- 10) As cidades que se libertavam da suberania feudal, chamavam-se na França:
- repúblicas
  - cidades livres
  - comunas
  - condados
- 11) Todas as opções são certas exceto uma. As causas da decadência do Império Romano:
- Imperialismo
  - penetração dos bárbaros
  - modificação da constituição dos tribunais
  - orientação dos imperadores
- 12) Renascimento movimento intelectual artístico e literário ocorrido na Europa:
- precedeu os grandes descobrimentos
  - após os grandes descobrimentos
  - coincidiu com os descobrimentos
  - N.R.C.

- 13) Expansão mulçumana no oriente, fortalecimento do poder real e ascensão da burguesia são fatos relacionados com:
- Revolução Comercial
  - Grandes descobrimentos
  - Renascimento
  - N.R.C.
- 14) Todas as afirmações estão erradas, exceto uma. A Revolução Comercial se caracterizou:
- fuga ao misticismo e ao ascetismo medieval
  - influência das civilizações samacenas e bizantinas
  - fortalecimento do poder real
  - aparecimento de mercantilismo
- 5) O princípio de legitimidade defendido no congresso de Viena se resumia :
- a França deveria retornar aos limites anteriores à Revolução Francesa
  - os países europeus deveriam retornar aos limites anteriores a Revolução Francesa
  - as nações européias deveriam intervir onde quer que as Monarquias estivessem ameaçadas.
  - as nações vizinhas da França teriam suas fronteiras reforçadas
- 6) Durante o governo da rainha Vitória extraordinário progresso ocorreu na Inglaterra com melhorias sociais e reformas políticas. Todas as afirmativas são certas exceto uma:
- descentralização administrativa
  - leis de proteção ao trabalho
  - reformas eleitorais
  - aplicação do ato de Navegação
- 7) A Declaração dos Direitos do Homem e do Cidadão foi promulgada no período revolucionário denominado:
- Estados Gerais
  - Assembléia Nacional Constituinte
  - Assembléia Legislativa
  - Convenção Nacional
- 8) O bloqueio continental decretado em Berlim por Napoleão Bonaparte causou grandes problemas econômicos para as nações européias mas prejudicou muito mais.
- a França do que a Inglaterra
  - a Inglaterra do que a Bélgica
  - o Egito do que a Rússia
  - a Rússia do que a Inglaterra

- 9) Organização que se caracteriza por um intenso desejo de lucro, pagamento de salários; não é estático, é dinâmico, sua essência é a propriedade privada e a livre concorrência:
- Socialismo
  - Mercantilismo
  - Capitalismo
  - Colonialismo
- 0) O sistema do Direito implantado na França Revolucionária veio depois:
- do consulado
  - da República
  - do império
  - do Golpe do 18 brumário
- 1) O mais notável representante dos déspotas esclarecidos, fez da Prússia, sob muitos aspectos o Estado mais bem administrado da Europa:
- José II
  - Catarina II
  - Frederico II
  - Guilherme II
- 2) O Canal de Suez liga:
- O Atlântico com o Pacífico
  - O Mediterrâneo e Atlântico
  - O Mar Vermelho e o Mediterrâneo
  - O Mar Vermelho e o Pacífico
- 3) A adoção do sistema Métrico Decimal foi uma conquista:
- da Revolução Comercial
  - da Revolução Francesa
  - do Império Napoleônico
  - da Revolução Industrial
- 4) Napoleão I Bonaparte foi derrotado em Waterloo que se localiza:
- França
  - Inglaterra
  - Bélgica
  - Espanha
- 5) Congresso responsável pela reforma do mapa político da Europa:
- congresso de Versalhes
  - Congresso de Viena
  - Congresso de Paris
  - Congresso de Madrid
- 6) Concebia a organização de uma sociedade de caráter ideal:
- Nazismo
  - Socialismo utópico
  - fascismo
  - Socialismo científico

- 27) A Revolução de 1930 se apoiava em 2 correntes de opinião uma delas a Aliança Liberal liderada por:
- Júlio Prestes
  - Carlos Prestes
  - Getúlio Vargas
  - Washington Luis
- 28) Conspiração de Amboise, Defenestração de Praga são fatos relacionados com:
- Guerras religiosas
  - Absolutismo
  - Iluminismo
  - N.R.C.
- 29) Provocou a ruína dos senhores feudais detentores do poder político em alguns países da Europa Ocidental:
- Reforma protestante
  - Guerra dos Cem Anos
  - Guerra dos 30 anos
  - N.R.C.
- 30) O Plano Salte criado no governo do presidente Eurico Gaspar Dutra significa:
- Serviço de assistência ao trabalhador
  - Serviço de alimentação, transporte e Educação
  - Saúde, alimentação, Transporte, Energia
  - Saúde alimentação, Transporte Educação
- 31) Rígido controle da Metrópole desde o início da Mineração, independência dos Estados Unidos e a elevação social e cultural dos colonos foram causas:
- Revolução Pernambucana
  - Guerra dos Emboabas
  - Inconfidência Mineira
  - Guerra dos Mascates
- 32) A Tríplice Entente e a Tríplice Aliança, foram acordos assinados entre países Europeus derivando blocos autagônicos que vão atuar:
- Nos Tratados de Paz, pós guerra
  - Na 2ª Guerra Mundial
  - Na 1ª Guerra Mundial
  - Nenhuma das alternativas

- 3) A Confederação do Equador, foi um movimento político que uniu várias províncias do Norte, contra a seguinte atitude de D. Pedro I:
- a) Independência política do Brasil
  - b) a dissolução da assembleia constituinte e a consequente outorga da constituição de 1824
  - c) Sua abdicação ao trono brasileiro
  - d) Nenhuma das alternativas
- 4) O Período Regencial que se entrepõe entre o 1º e o 2º reinado caracterizou-se:
- a) por ser um período tranquilo, sem revoltas
  - b) por ser um período violento, quando as insatisfações e as revoltas campeiam em todo Brasil
  - c) por possuir uma única regência
  - d) N.R.C.
- 5) Durante o segundo Reinado, o maior acontecimento de cunho Social foi:
- a) a questão do escravo e sua consequente libertação
  - b) a guerra do Paraguai
  - c) a propaganda Republicana
  - d) N.R.C.
- 6) A consequência da Guerra do Paraguai resultou:
- a) solução do problema da escravidão no Brasil
  - b) modificação das condições econômicas do Brasil
  - c) Formação de uma consciência de classe no exército
  - d) destruição dos ideais do partido republicano
- Após a queda do presidente Getúlio Vargas verificou-se:
- a) a organização de novos partidos políticos
  - b) a convocação das eleições para os cargos de governo
  - c) a indicação pelos partidos de candidatos a presidência
  - d) a elaboração da constituição de 1946
- Em 1967 a província de Biafra tentou a separação com o nome de República de Biafra esta separação se fazia da :
- a) Moçambique
  - b) Nigéria
  - c) Somália
  - d) Camboja

- 9) A Revolução Pernambucana de 1817 teve:
- a) Os mesmos motivos que a Revolução do Porto em Portugal
  - b) Um de seus motivos se identificava com a do Porto
  - c) refletiu no regresso de D. João VI a Portugal
  - d) N.R.C.
- 0) Quando D. João VI veio ao Brasil ( 1808) encontrou a colônia:
- a) em má situação econômica devido a queda da mineração
  - b) em boa situação econômica devido a produção cafeeira
  - c) em excelente condição econômica devido a mineração e ao café
  - d) N.R.C.

---000---

SECRETARIA DA EDUCAÇÃO E CULTURA  
 COORDENAÇÃO DOS EXAMES DE MADUREZA- COMPLEMENTARES

NOME DO CANDIDATO \_\_\_\_\_

(ASSINATURA DO CANDIDATO)

Nº DE INSCRIÇÃO \_\_\_\_\_

OBS.:

- 1) Marque com um X apenas uma letra correspondente à resposta certa em cada teste.
- 2) Teste rasurado, ou com dupla resposta, será anulado.

PROVA DE \_\_\_\_\_ CICLO \_\_\_\_\_

	a	b	c	d
01				
02				
03				
04				
05				
06				
07				
08				
09				
10				
11				
12				
13				
14				
15				
16				
17				
18				
19				
20				

	a	b	c	d
21				
22				
23				
24				
25				
26				
27				
28				
29				
30				
31				
32				
33				
34				
35				
35				
37				
38				
39				
40				

Nº de respostas certas: \_\_\_\_\_

Nota: \_\_\_\_\_



SERVIÇO PÚBLICO FEDERAL  
MINISTÉRIO DA EDUCAÇÃO  
UNIVERSIDADE FEDERAL DE GOIÁS  
FACULDADE DE EDUCAÇÃO

## FICHA DE SUBSTITUIÇÃO DE IMAGEM

*ESTA FICHA INDICA QUE A IMAGEM NESTA POSIÇÃO DA UNIDADE DE DESCRIÇÃO EM SUPORTE DE PAPEL NÃO FOI MANTIDA NESTE REPRESENTANTE DIGITAL PARA FINS DE PROTEÇÃO DO DIREITO DE PRIVACIDADE, POIS NA REFERIDA IMAGEM EXISTEM DADOS PESSOAIS RELATIVOS À PESSOAS NATURAIS IDENTIFICADAS OU IDENTIFICÁVEIS.*

<b>AÇÃO/PROJETO:</b>	Projeto de Pesquisa: Educação de Jovens e Adultos Trabalhadores em Goiás - relações entre o local e o nacional. Cadastro SIGAA PI0581-2017. (Agência de Fomento: CNPq).
<b>RESPONSÁVEL PELA AÇÃO/PROJETO:</b>	Prof. Maria Margarida Machado
<b>ENTIDADE CUSTODIADORA:</b>	Centro Memória Viva - Goiás
<b>TÍTULO DO FUNDO/COLEÇÃO:</b>	Coleção Pesquisa Documental na Secretaria de Educação do Estado de Goiás: Redescobrimo a História da Educação de Jovens e Adultos - EJA em Goiás.
<b>CÓDIGO DE REFERÊNCIA DA UNIDADE DE DESCRIÇÃO:</b>	BRCMV-HEJAE-2021.01-008
<b>TÍTULO DA UNIDADE DE DESCRIÇÃO:</b>	Relatório dos exames de madureza - 2º Ciclo - Realizados em Dezembro de 1972
<b>TOTAL DE IMAGENS DA UNIDADE DE DESCRIÇÃO:</b>	286
<b>POSIÇÃO/INTERVALO DA(S) IMAGEM(NS) SUBSTITUÍDA(S):</b>	047-054
<b>DATA DE SUBSTITUIÇÃO DE IMAGEM:</b>	06/07/2021
<b>RESPONSÁVEL PELA SUBSTITUIÇÃO:</b>	Stephany Nascimento Lago e Walquíria Cunha Borges.

RELATÓRIO DOS

EXAMES DE MADUREZA

dezembro de 1972

GEOGRAFIA = 2º CICLO

- a) PROVA DADA
- b) LISTAS DE ASSINATURAS
- c) NOTAS FINAIS

SECRETARIA DA EDUCAÇÃO E CULTURA  
COORDENAÇÃO DOS EXAMES DE MATÉRIA - CONCURSOS  
RELATÓRIO DA PROVA DE GEOGRAFIA - 2º CICLO

01. Local: Colégio Metodista de Ciências.

02. Data: 13 de Setembro de 1972.

03. Candidatos inscritos: 117

04. Candidatos presentes: 112

05. Candidatos ausentes: 5

- Glennice Alves Barbosa
- Eliete Dias de Nascimento
- Márcia dos Reis
- Liliane Alves Teixeira
- Paulo Cândido Caside

Inscritos	Presentes	Ausentes	Aprov.	Reprov.	Aprovação
117	112	5	53	59	47%

T.E.G., 13 de Setembro de 1972

*Herúlia S. L. Milazzo*

Professora: Herúlia S. L. Milazzo

SECRETARIA DA EDUCAÇÃO E CULTURA

COORDENAÇÃO DOS EXAMES DE MADUREZA- COMPLEMENTARES

PROVA DE \_\_\_\_\_

CICLO \_\_\_\_\_

NOME DO CANDIDATO \_\_\_\_\_

\_\_\_\_\_  
(Assinatura do candidato)

Nº DE INSCRIÇÃO \_\_\_\_\_

OBSERVAÇÕES:

- 1) Em cada questão existe apenas uma alternativa a escolher
- 2) Encontrando-a, deverá marcar a letra na questão correspondente na folha de resposta com um X.
- 3) Só assinale quando tiver certeza, pois questão rasurada é questão nula.
- 4) Não há substituição de folha de respostas
- 5) O valor de cada questão é de 0,25
- 6) Desejamos-lhe Felicidades, e que faça uma boa prova.

---000---

"Esta noite do milagre do tempo e da esperança, antes de ser a hora de mergulhar no mistério do futuro, é a hora da consciência de cada um de nós rever a cena que passou, medir a sorte que nos toca e julgar o que fizemos dos nossos dias".

(Emílio Garrastazu Médici)

- 1) O autor do Sistema Planetário Heliocêntrico foi:
  - a) Ptolomeu
  - b) Galileu
  - c) Kepler
  - d) Copérnico
- 2) As atuais cadeias de montanhas Andes, Alpes, Rochosas, Himalaia, surgiram:
  - a) na era terciária ou cenozoica
  - b) na era quaternária
  - c) na era secundária ou mesozoica
  - d) na era arqueozoica
- 3) O aparecimento do homem na superfície terrestre se verificou:
  - a) na era arqueozoica
  - b) na era terciária ou cenozoica
  - c) na era quaternária
  - d) na era secundária ou mesozoica
- 4) Tendo em vista o volume e massa dos dois astros (Sol e Terra) o Sol não poderia girar em torno da Terra e sim, esta em volta daquele. Isto é provado, pela:
  - a) Lei de Kepler
  - b) Lei da Gravitação Universal de Newton
  - c) Pela obliquidade da eclíptica
  - d) Nenhuma resposta certa
- 5) O círculo máximo da esfera terrestre cujo plano é perpendicular ao eixo da Terra e se situa equidistante dos polos, chama-se:
  - a) Trópico
  - b) Círculo Polar
  - c) Equador
  - d) Meridiano de Greenwich
- 6) Na troposfera o gás predominante e que entra com 78% do total dos gases que respiramos é:
  - a) oxigênio
  - b) nitrogênio
  - c) hidrogênio
  - d) Neônio
- 7) Quando em Goiânia são 14 horas, em Londres são 17 horas. Esta diferença de horas é porque Goiânia está:
  - a) a  $90^\circ$  de longitude ocidental
  - b) a  $45^\circ$  de longitude oriental
  - c) a  $45^\circ$  de longitude ocidental
  - d) a  $90^\circ$  de longitude oriental

Segue...

- 8) Nas altas latitudes preponderam:
- os climas quentes
  - os climas temperados
  - os climas frios
  - as baixas pressões
- 9) O afastamento, medido em graus, de um lugar à linha do equador, chama-se:
- longitude
  - latitude
  - fuso horário
  - nenhuma resposta certa
- 10) A Terra não está fixa no Universo. Possui:
- um só movimento ao redor do Sol
  - dois movimentos apenas
  - 14 movimentos
  - nenhuma resposta certa
- 11) Os trópicos distam da linha do Equador:
- $90^\circ$
  - $23^\circ 27'$
  - $66^\circ$
  - $45^\circ$
- 12) Os dias são sempre iguais às noites:
- nos solstícios
  - nos polos
  - na linha do Equador
  - no verão
- 13) O maior dia do ano no hemisfério sul é:
- 21 de dezembro
  - 21 de junho
  - 21 de março
  - 23 de setembro
- 14) As rochas que resultaram do resfriamento do magma lançado pelos vulcões para o exterior da crosta terrestre são:
- rochas sedimentares
  - rochas magmáticas
  - rochas metamórficas
  - nenhuma resposta certa
- 15) O Calcário resultante da transformação de materiais orgânicos no fundo dos mares é uma rocha:
- metamórfica
  - sedimentar química
  - sedimentar orgânica
  - magmática

- 16) Banhada a oeste pelo Oceano Atlântico, o sul da Europa está com parte de suas costas voltadas para uma grande mar. Assinale-o na relação abaixo:
- a) Mar Báltico
  - b) Mar do Norte
  - c) Mar Mediterrâneo
  - d) Mar Vermelho
- 17) Dentre as maciços do relevo europeu alguns são mais antigos, outros mais novos. Assinale o de formação mais recente:
- a) Alpes Escandinavos
  - b) Urais
  - c) Maciço Central
  - d) Alpes Suiços
- 18) O mais extenso rio europeu é :
- a) o Reno
  - b) o Danúbio
  - c) o Volga
  - d) o Tâmis
- 19) Dentre os países abaixo apenas um não se localiza na Europa Setentrional.
- a) Suécia
  - b) Noruega
  - c) Dinamarca
  - d) Bélgica
- 20) As Ilhas abaixo fazem parte do Arquipélago Britânico com exceção de uma. Assinale-a:
- a) Grã-Bretanha
  - b) Irlanda
  - c) Islândia
  - d) Man
- 21) Assinale o país que não faz parte do Benelux:
- a) Bélgica
  - b) Hungria
  - c) Luxemburgo
  - d) Países Baixos
- 22) É considerado o rio sagrado dos Indianos:
- a) o Iang-Tsé
  - b) o Ganges
  - c) o Indo
  - d) o Eufrates

- 23) As fossas mais profundas dos oceanos encontram-se no Pacífico. A de maior profundidade é:
- Endem
  - Filipinas
  - Curilas
  - Mindanáo
- 24) Dos países abaixo mencionados apenas um não pertence a Ásia Oriental. Assinale-o
- China
  - Mongólia
  - Japão
  - Israel
- 25) Dos países abaixo mencionados apenas um pertence à Ásia Ocidental.
- Paquistão
  - Índia
  - Jordânia
  - Tailândia
- 26) A religião predominante em Israel é:
- Islamismo
  - Cristianismo
  - Judaísmo
  - Catolicismo
- 27) Bombaim e Calcutá são cidades:
- da Índia
  - do Paquistão
  - do Nepal
  - do Vietnã do Sul
- 28) A cidade de Camberra é a capital:
- da Nova Zelândia
  - das Filipinas
  - da Austrália
  - da Indonésia
- 29) São colônias portuguesas na África exceto uma que deve ser assinalada:
- Angola
  - Guiné Portuguesa
  - Moçambique
  - Madagascar
- 30) Os países abaixo fazem parte da Comunidade Britânica de Nações exceto um. Assinale-o
- Canadá
  - Austrália
  - Nova Zelândia
  - República das Filipinas

- 31) O maior produtor mundial de estanho e de borracha natural é:
- Brasil
  - Malásia
  - República do Congo
  - Gabão
- 32) O maior potencial hidro-elétrico do Brasil está:
- na bacia do Rio São Francisco
  - na bacia do Rio Paraná
  - na bacia do Rio Paraíba do Sul
  - na bacia Amazônica
- 33) A Companhia Vale do Rio Doce é uma empresa estatal organizada com o fim de:
- explorar o petróleo brasileiro
  - industrializar o petróleo estrangeiro
  - exportar o minério de ferro
  - explorar as jazidas de ferro do quadrilátero ferrífero
- 34) A cidade de Porto Alegre resultou de uma povoação de:
- Poloneses
  - Ucranianos
  - Açorianos
  - Alemães
- 35) As maiores jazidas de carvão do Brasil exploradas atualmente estão:
- no Estado do Mato-Grosso
  - em Santa Catarina
  - em São Paulo
  - na Anazônia
- 36) Dos países abaixo, apenas um não se limita com o Brasil. Assinale-o:
- Venezuela
  - Uruguai
  - Equador
  - Bolívia
- 37) As três maiores cidades brasileiras ficam na região:
- Sudeste
  - Sul
  - Nordeste
  - Nenhuma resposta certa
- 38) O "quadrilátero ferrífero" de nosso país se localiza:
- em São Paulo
  - em Minas Gerais
  - no Estado do Rio
  - no Espírito Santo

- 39) Um dos estados abaixo não pertence à Região Sudeste:
- a) Minas Gerais
  - b) Espírito Santo
  - c) Guanabara
  - d) Baía
- 40) As maiores áreas de babaquais de nosso país são encontradas:
- a) no Maranhão
  - b) no Piauí
  - c) no Ceará
  - d) no Rio Grande do Norte

---000---

SM/mtto

SECRETARIA DA EDUCAÇÃO E CULTURA  
 COORDENAÇÃO DOS EXAMES DE MADUREZA- COMPLEMENTARES

NOME DO CANDIDATO \_\_\_\_\_

(ASSINATURA DO CANDIDATO)

Nº DE INSCRIÇÃO \_\_\_\_\_

OBS.:

- 1) Marque com um X apenas uma letra correspondente à resposta certa em cada teste.
- 2) Teste rasurado, ou com dupla resposta, será anulado.

PROVA DE \_\_\_\_\_ CICLO \_\_\_\_\_

	a	b	c	d
01				
02				
03				
04				
05				
06				
07				
08				
09				
10				
11				
12				
13				
14				
15				
16				
17				
18				
19				
20				

	a	b	c	d
21				
22				
23				
24				
25				
26				
27				
28				
29				
30				
31				
32				
33				
34				
35				
36				
37				
38				
39				
40				

Nº de respostas certas: \_\_\_\_\_

Nota: \_\_\_\_\_



SERVIÇO PÚBLICO FEDERAL  
MINISTÉRIO DA EDUCAÇÃO  
UNIVERSIDADE FEDERAL DE GOIÁS  
FACULDADE DE EDUCAÇÃO

## FICHA DE SUBSTITUIÇÃO DE IMAGEM

*ESTA FICHA INDICA QUE A IMAGEM NESTA POSIÇÃO DA UNIDADE DE DESCRIÇÃO EM SUPORTE DE PAPEL NÃO FOI MANTIDA NESTE REPRESENTANTE DIGITAL PARA FINS DE PROTEÇÃO DO DIREITO DE PRIVACIDADE, POIS NA REFERIDA IMAGEM EXISTEM DADOS PESSOAIS RELATIVOS À PESSOAS NATURAIS IDENTIFICADAS OU IDENTIFICÁVEIS.*

<b>AÇÃO/PROJETO:</b>	Projeto de Pesquisa: Educação de Jovens e Adultos Trabalhadores em Goiás - relações entre o local e o nacional. Cadastro SIGAA PI0581-2017. (Agência de Fomento: CNPq).
<b>RESPONSÁVEL PELA AÇÃO/PROJETO:</b>	Prof. Maria Margarida Machado
<b>ENTIDADE CUSTODIADORA:</b>	Centro Memória Viva - Goiás
<b>TÍTULO DO FUNDO/COLEÇÃO:</b>	Coleção Pesquisa Documental na Secretaria de Educação do Estado de Goiás: Redescobrimo a História da Educação de Jovens e Adultos - EJA em Goiás.
<b>CÓDIGO DE REFERÊNCIA DA UNIDADE DE DESCRIÇÃO:</b>	BRCMV-HEJAE-2021.01-008
<b>TÍTULO DA UNIDADE DE DESCRIÇÃO:</b>	Relatório dos exames de madureza - 2º Ciclo - Realizados em Dezembro de 1972
<b>TOTAL DE IMAGENS DA UNIDADE DE DESCRIÇÃO:</b>	286
<b>POSIÇÃO/INTERVALO DA(S) IMAGEM(NS) SUBSTITUÍDA(S):</b>	065-072
<b>DATA DE SUBSTITUIÇÃO DE IMAGEM:</b>	06/07/2021
<b>RESPONSÁVEL PELA SUBSTITUIÇÃO:</b>	Stephany Nascimento Lago e Walquíria Cunha Borges.

RELATÓRIO DOS

EXAMES DE MADUREZA

dezembro de 1972

INGLÊS = 2º CICLO

- a) PROVA DADA
- b) LISTAS DE ASSINATURAS
- c) NOTAS FINAIS

SECRETARIA DA EDUCAÇÃO E CULTURA

COORDENAÇÃO DOS EXAMES DE MADUREZA- COMPLEMENTARES

PROVA DE \_\_\_\_\_

CICLO \_\_\_\_\_

NOME DO CANDIDATO \_\_\_\_\_

(Assinatura do candidato)

Nº DE INSCRIÇÃO \_\_\_\_\_

OBSERVAÇÕES:

- 1) Em cada questão existe apenas uma alternativa a escolher
- 2) Encontrando-a, deverá marcar a letra na questão correspondente na folha de resposta com um X.
- 3) Só assinale quando tiver certeza, pois questão rasurada é questão nula.
- 4) Não há substituição de folha de respostas
- 5) O valor de cada questão é de 0,25
- 6) Desejamos-lhe Felicidades, e que faça uma boa prova.

---000---

"Esta noite do milagre do tempo e da esperança, antes de ser a hora de mergulhar no mistério do futuro, é a hora da consciência de cada um de nós rever a cena que passou, medir a sorte que nos toca e julgar o que fizemos dos nossos dias".

(Emílio Garrastazu Médici)

SECRETARIA DE EDUCAÇÃO E CULTURA  
COORDENAÇÃO DO EXAME DE ADMISSÃO - COMPLEMENTARES

RELATÓRIO DA PROVA DE INGLÊS - 2º CICLO

Aos 18 dias do mês de dezembro de 1972 às 14 horas, no Colégio Estadual de Goiânia, realizou-se a prova de Inglês para o 2º ciclo.

Total de candidatos inscritos: 181

Candidatos ausentes: 13

Nome dos candidatos ausentes:

- 01- Gaspar dos Reis Rocha
- 02- Anita Luiza da Silva
- 03- Antonio de Siqueira
- 04- Ademir Camargo Florêncio
- 05- Alcione Chaves Guimarães
- 06- Acomerques Antonio da Silva
- 07- Aramis Gomes Pureza
- 08- Antonio Afonso de Almeida
- 09- Orlando Dias de Sousa
- 10- Paulo Roberto de Velasco Lima
- 11- Raquel Amaral Muniz
- 12- Wagner Novas
- 13- César de Sousa Leão

Candidatos presentes: 168

Percentagem de aprovação: 47,6%

Percentagem de reprovação: 52,4%

Goiânia(Go), 19 de dezembro de 1972.

*Elenita Assis*  
Elenita Assis

SECRETARIA DA EDUCAÇÃO E CULTURA

COORDENAÇÃO DOS EXAMES DE MADUREZA- COMPLEMENTARES

PROVA DE \_\_\_\_\_

CICLO \_\_\_\_\_

NOME DO CANDIDATO \_\_\_\_\_

(Assinatura do candidato)

Nº DE INSCRIÇÃO \_\_\_\_\_

OBSERVAÇÕES:

- 1) Em cada questão existe apenas uma alternativa a escolher
- 2) Encontrando-a, deverá marcar a letra na questão correspondente na folha de resposta com um X.
- 3) Só assinale quando tiver certeza, pois questão rasurada é questão nula.
- 4) Não há substituição de folha de respostas
- 5) O valor de cada questão é de 0,25
- 6) Desejamos-lhe Felicidades, e que faça uma boa prova.

---000---

"Esta noite do milagre do tempo e da esperança, antes de ser a hora de mergulhar no mistério do futuro, é a hora da consciência de cada um de nós rever a cena que passou, medir a sorte que nos toca e julgar o que fizemos dos nossos dias".

(Emílio Garrastazu Médici)

## English test

"Perhaps of all the creations of man language is the most astonishing"

### First Part

Reading and comprehension of the text.

Text.

Breakfas or Lunch ?

It was Sunday, I never get up early on Sundays. I sometimes <sup>stay</sup> in bed until lunch time, Last Sunday I got up very late. I looked out of the window. It was dark outside. 'What a day' I thought, 'It's raining again'. Just then, the telephone rang. It was my aunt Lucy. 'I've just arrived by train', she said. 'I'm coming to see you'.

'But I'm still having breakfast', I said.

'What are you doing ? she asked

'I'm having breakfast' I repeated.

'Dean me .' she said. 'Do you always get up so late .' It's one o'clock!

### COMPREHENSION

- 1) When Aunt Lucy telephoned
  - a) The writer was asleep
  - b) The writer was still in bed.
  - c) The writer had already got up.
  - d) The writer was having lunch
- 2) Aunt Lucy was surprised because
  - a) the writer was having lunch
  - b) It was one o'clock
  - c) It was late
  - d) the writer was having breakfast at lunch time.

### STRUCTURE -

- 3) He sometimes \_\_\_\_\_ in bed until lunch time
  - a) stay
  - b) is staying
  - c) stays
  - d) staying

Segue...

- 4) He stayed in bed until lunch time. He went \_\_\_\_\_ bed late last night.
- in
  - into
  - to
  - at
- 5) He doesn't get up early on Sundays. He gets up \_\_\_\_\_.
- late
  - lately
  - slowly
  - hardly
- 6) \_\_\_\_\_ did aunt Lucy come? By train.
- When
  - How
  - Why
  - Where
- 7) The writer can't see aunt Lucy \_\_\_\_\_. He's having breakfast
- still
  - now
  - often
  - always

VOCABULARY

- 8) He \_\_\_\_\_ out of the window and saw that it was raining.
- looked
  - saw
  - remarked
  - watched
- 9) The opposite of dark is \_\_\_\_\_
- clean
  - bright
  - dirty
  - slow
- 10) She was his aunt, so he was her \_\_\_\_\_
- son
  - grandson
  - nephew
  - brother

11) Breakfast is the first \_\_\_\_\_ of the day

- a) Food
- b) dinner
- c) lunch
- d) meal

12) Aunt Lucy said, 'Dear me' because she was \_\_\_\_\_

- a) angry
- b) surprised
- c) tired
- d) pleased

SECOND PART - Objective tests

13) He \_\_\_\_\_ a businessman

- a) am
- b) are
- c) is
- d) aren't

14) The plural form of brush is \_\_\_\_\_

- a) brush
- b) brushes
- c) brushess
- d) brushs

15) Oxford is \_\_\_\_\_ old university.

- a) the
- b) a
- c) these
- d) an

16) She \_\_\_\_\_ one sister and two brothers

- a) have
- b) having
- c) has
- d) have had

17) They \_\_\_\_\_ to the movies twice a week

- a) go
- b) goes
- c) went
- d) gone

18) Grace writes a letter to \_\_\_\_\_ aunt

- a) she
- b) him
- c) her
- d) me

- 19) He \_\_\_\_\_ live in São Paulo
- don't
  - doesn't
  - do
  - did
- 20) He is looking for \_\_\_\_\_
- us
  - our
  - we
  - I
- 21) Robert was so terribly hurt in the accident that they have to take him to a \_\_\_\_\_
- restaurant
  - office
  - hospital
  - library
- 22) What do you call a man who writes novels ?
- farmer
  - poet
  - novelist
  - doctor
- 23) What are you doing under that table?  
I \_\_\_\_\_ to find my cat
- tried
  - had tried
  - try
  - am trying
- 24) \_\_\_\_\_ you study yesterday ?
- do
  - did
  - does
  - don't
- 25) Choose the correct sentence
- In the morning Paul walks to school
  - Paul walks to school in the morning
  - Paul walks in the morning to school
  - Paul in the morning walks to school
- 26) They drink \_\_\_\_\_ coffee
- much
  - very
  - many
  - any

- 27) Edward intends \_\_\_\_\_ three English lessons a week.
- takes
  - will take
  - to take
  - have taken
- 28) Which of these is best able to repair the motor of your automobile?
- farmer
  - mechanic
  - dentist
  - druggist
- 29) He \_\_\_\_\_ here from 1955 to 1860
- worked
  - has worked
  - has been working
  - works
- 30) I know all about that film because I \_\_\_\_\_ it twice
- am seeing
  - have been seeing
  - will be seeing
  - have seen
- 1) \_\_\_\_\_ you tell me where the bus-stop is ?
- must have
  - may be
  - can
  - Have
- 2) I \_\_\_\_\_ the bill tomorrow
- to pay
  - will pay
  - am paying
  - payed
- 3) A common synonym for the word opportunity is \_\_\_\_\_
- hardly
  - fame
  - chance
  - surprise
- 4) Richard \_\_\_\_\_: "I don't feel very well"
- said
  - tell
  - told
  - say

- 35) New York is \_\_\_\_\_ than São Paulo
- a) biggest
  - b) big
  - c) bigger
  - d) the biggest
- 36) \_\_\_\_\_ going to come ? Tomorrow morning
- a) Where is he
  - b) Why is he
  - c) How is he
  - d) When is he
- 37) It is almost time \_\_\_\_\_ lunch
- a) for to
  - b) to
  - c) for
  - d) at
- 38) They will be here \_\_\_\_\_ six o'clock
- a) on
  - b) in
  - c) at
  - d) to
- 39) He \_\_\_\_\_ eats in that cafeteria
- a) to
  - b) also
  - c) either
  - d) too
- 40) I haven't \_\_\_\_\_ money with me
- a) any
  - b) no
  - c) some
  - d) many

Good luck for you !

SECRETARIA DA EDUCAÇÃO E CULTURA  
 COORDENAÇÃO DOS EXAMES DE MADUREZA- COMPLEMENTARES

NOME DO CANDIDATO \_\_\_\_\_

(ASSINATURA DO CANDIDATO)

Nº DE INSCRIÇÃO \_\_\_\_\_

OBS.:

- 1) Marque com um X apenas uma letra correspondente à resposta certa em cada teste.
- 2) Teste rasurado, ou com dupla resposta, será anulado.

PROVA DE \_\_\_\_\_ CICLO \_\_\_\_\_

	a	b	c	d
01				
02				
03				
04				
05				
06				
07				
08				
09				
10				
11				
12				
13				
14				
15				
16				
17				
18				
19				
20				

	a	b	c	d
21				
22				
23				
24				
25				
26				
27				
28				
29				
30				
31				
32				
33				
34				
35				
35				
37				
38				
39				
40				

Nº de respostas certas: \_\_\_\_\_

Nota: \_\_\_\_\_



SERVIÇO PÚBLICO FEDERAL  
MINISTÉRIO DA EDUCAÇÃO  
UNIVERSIDADE FEDERAL DE GOIÁS  
FACULDADE DE EDUCAÇÃO

## FICHA DE SUBSTITUIÇÃO DE IMAGEM

*ESTA FICHA INDICA QUE A IMAGEM NESTA POSIÇÃO DA UNIDADE DE DESCRIÇÃO EM SUPORTE DE PAPEL NÃO FOI MANTIDA NESTE REPRESENTANTE DIGITAL PARA FINS DE PROTEÇÃO DO DIREITO DE PRIVACIDADE, POIS NA REFERIDA IMAGEM EXISTEM DADOS PESSOAIS RELATIVOS À PESSOAS NATURAIS IDENTIFICADAS OU IDENTIFICÁVEIS.*

<b>AÇÃO/PROJETO:</b>	Projeto de Pesquisa: Educação de Jovens e Adultos Trabalhadores em Goiás - relações entre o local e o nacional. Cadastro SIGAA PI0581-2017. (Agência de Fomento: CNPq).
<b>RESPONSÁVEL PELA AÇÃO/PROJETO:</b>	Prof. Maria Margarida Machado
<b>ENTIDADE CUSTODIADORA:</b>	Centro Memória Viva - Goiás
<b>TÍTULO DO FUNDO/COLEÇÃO:</b>	Coleção Pesquisa Documental na Secretaria de Educação do Estado de Goiás: Redescobrimo a História da Educação de Jovens e Adultos - EJA em Goiás.
<b>CÓDIGO DE REFERÊNCIA DA UNIDADE DE DESCRIÇÃO:</b>	BRCMV-HEJAE-2021.01-008
<b>TÍTULO DA UNIDADE DE DESCRIÇÃO:</b>	Relatório dos exames de madureza - 2º Ciclo - Realizados em Dezembro de 1972
<b>TOTAL DE IMAGENS DA UNIDADE DE DESCRIÇÃO:</b>	286
<b>POSIÇÃO/INTERVALO DA(S) IMAGEM(NS) SUBSTITUÍDA(S):</b>	084-095
<b>DATA DE SUBSTITUIÇÃO DE IMAGEM:</b>	06/07/2021
<b>RESPONSÁVEL PELA SUBSTITUIÇÃO:</b>	Stephany Nascimento Lago e Walquíria Cunha Borges.

RELATÓRIO DOS

EXAMES DE MADUREZA

dezembro de 1972

FRANCÊS = 2º CICLO

- a) PROVA DADA
- b) LISTAS DE ASSINATURAS
- c) NOTAS FINAIS

SECRETARIA DA EDUCAÇÃO E CULTURA  
COORDENAÇÃO DOS EXAMES DE MADUREZA=COMPLEMENTARES

RELATÓRIO GERAL

Disciplina: Francês - 2º ciclo

Data: 17 de dezembro de 1972 ( 16 horas )

Local: Colégio Estadual de Goiânia

Prof. - Eclea Campos Ferreira

Fiscais:	Hercília de Souza Lima Milazzo	(sala 22)
	Nilza Soares de C Carneiro	(sala 23)
	Nilton Mário Fiório	(sala 24)
	Celso Cavalcante Batista	(sala 25)
	Elenita Assis	(sala 26)
	Agenor Pedros	(sala 28)

Candidatos inscritos: 184  
Candidatos presentes: 166  
Candidatos ausentes: 18

Nome dos candidatos ausentes:

Anita Luiza da Silva  
Alfredo Rachid Sahb  
Adalmair Gonçalves  
Carmino Salvador de Matos  
César de Souza Leão  
Divino Machado de Faria  
Divina Pereira da Silva  
Elza Cordeiro da Silva  
Henrique Emanuel Gregoris  
Ivo Nogueira Rufino  
Jairo Nilson de Rezende  
João Orlando Rodrigues Filho  
Onildo Ribeiro da Costa  
Paulo Roberto de V. Lima  
Paulo Cândido Gomide  
Vicente Coelho de Moraes  
Wagner de Barros

Nº de candidatos aprovados: 43

Nº de candidatos reprovados: 123

Porcentagem de aprovação: 25,9%

Colégio Estadual de Goiânia, aos 19 dias do  
mes de dezembro de 1972.

*Eclea Campos Ferreira*  
Eclea Campos Ferreira

SECRETARIA DA EDUCAÇÃO E CULTURA  
COORDENAÇÃO DOS EXAMES DE MADUREZA- COMPLEMENTARES

PROVA DE \_\_\_\_\_

CICLO \_\_\_\_\_

NOME DO CANDIDATO \_\_\_\_\_

\_\_\_\_\_  
(Assinatura do candidato)

Nº DE INSCRIÇÃO \_\_\_\_\_

OBSERVAÇÕES:

- 1) Em cada questão existe apenas uma alternativa a escolher.
- 2) Responda na folha de respostas, assinalando com um "X", e somente com "X", a alternativa que lhe parecer correta.
- 3) Só assinale quando tiver certeza, pois questão rasurada, é questão nula.
- 4) Não há substituição de folha de respostas.
- 5) Felicidades.

-----0000-----

"A mais bela coragem é a confiança que devemos ter na capacidade do nosso esforço. O que sobe por favor, deixa sempre rastro de humilhação."

Texte

Personne n'est inutile dans l'humanité.

Ernest Renan

(L'Avvenir de la Science)

C'est une pensée d'une effroyable tristesse que le peu de traces que laissent après eux les hommes, ceux-là mêmes qui semblent jouer un rôle principal. Et quand on pense que des millions de millions d'êtres sont nés et sont morts de la sorte, sans qu'il en reste un souvenir, on éprouve le même effroi qu'en présence du néant et de l'infini. Songez donc à ces misérables existences à peine caractérisées qui, chez les sauvages, apparaissent et disparaissent comme les vagues images d'un rêve. Songez aux innombrables générations qui se sont entassées dans les cimetières de nos campagnes, Mortes, mortes à jamais ?... Non, elles vivent dans l'humanité; elles ont servi à bâtir la grande Babel qui monte vers le ciel, et où chaque assise est un peuple...

- 1) C'est une pensée d'une effroyable tristesse:
  - a( ) que le peu de traces que laissent après eux les hommes
  - b( ) que les hommes semblent jouer un rôle principal
  - c( ) que personne n'est utile dans humanité
  - d( ) aucune des alternatives
- 2) Au sens propre, une assise est:
  - a( ) une chaise
  - b( ) un peuple
  - c( ) un rang de pierres solidement liées les unes aux autres
  - d( ) aucune des alternatives
- 3) On éprouve le même effroi qu'en présence du néant quand:
  - a( ) On pense que des millions de millions d'êtres sont nés et sont morts sans qu'il en reste un souvenir.
  - b( ) Les hommes semblent jouer un rôle principal
  - c( ) Il n'y a pas de tristesse
  - d( ) Personne n'est utile dans l'humanité
- 4) Comme les vagues d'un rêve, apparaissent et disparaissent:
  - a( ) Les hommes tristes
  - b( ) Les hommes heureux
  - c( ) Les sauvages
  - d( ) des millions de millions d'être qui nés et morts sans qu'il en reste un souvenir.

Segue...

- 5) L'auteur compare à la tour de Babel:
- a( ) la vie
  - b( ) la mort
  - c( ) la civilisation humaine
  - d( ) le ciel

Texte

- 6) "Le matin, je me lève, et je sors de la ville  
Le trottoir de la rue est sonore à mon pas,  
Et le jeune soleil chauffe les jeunes tuiles,  
Et les jardins étroits sont fleuris de lilas".

Mettez un X devant le nom de la saison où l'auteur quitte la vil-

- a( ) printemps
- b( ) été
- c( ) automne
- d( ) hiver

La notation qui l'indique est:

- a( ) Le matin, je sors de la ville
- b( ) Le trottoir est sonore à mon pas
- c( ) Le jeune soleil chauffe les jeunes tuiles
- d( ) Les jardins sont fleuris de lilas

L'auteur dit: "Le trottoir de la rue est sonore à mon pas" parce que:

- a( ) c'est le matin
- b( ) les jardins sont étroits
- c( ) les jardins sont fleuris
- d( ) le soleil chauffe les tuiles

Victor Hugo a écrit:

- a( ) Notre Dame de Paris
- b( ) On ne badine pas avec l'amour
- c( ) Atala
- d( ) Madame Bovary

Mettez un X devant le nom de l'auteur romantique:

- a( ) Gustave Flaubert
- b( ) Emile Zola
- c( ) Maupassant
- d( ) Lamartine

completez:

- Les écrivains opposent aux règles de l'art la liberté dans l'art.
- a( ) classiques
  - b( ) romantiques
  - c( ) parnassiens
  - d( ) symbolistes

2) Equilibre, orgueil et générosité apparaissent comme les traits essentiels de la physionomie morale de:

- a( ) Balzac
- b( ) Chateaubriand
- c( ) Musset
- d( ) Victor Hugo

3) Completez:

\_\_\_\_\_ possède un vocabulaire le plus extraordinairement abondant et varié, parmi les écrivains romantiques:

- a( ) Vigny
- b( ) Lamartine
- c( ) Victor Hugo
- d( ) Charles Nodier

4) L'affirmative qui n'est pas correcte est:

- a( ) Chateaubriand a ranimé en France le sentiment religieux
- b( ) Chateaubriand a renouvelé dans la littérature française le sentiment de la nature
- c( ) Chateaubriand a contribué à la faveur des études historiques
- d( ) "Memoires d'outre-tombe" n'est pas de Chateaubriand

Tous les parnassiens sont d'accord pour proclamer leur culte:

- a( ) de la perfection formelle
- b( ) de la doctrine religieuse
- c( ) de la doctrine socialiste
- d( ) aucune des alternatives

Apr. 1860 les revues "La Revue Fantaisiste", "La Revue du progrès" etc. contribuent à préparer la naissance d'un mouvement:

- a( ) romantique
- b( ) parnassien
- c( ) symboliste
- d( ) moderniste

Em 1857 paraît "Les Fleurs du Mal", oeuvre de l'auteur symboliste:

- a( ) Théophile Gautier
- b( ) Alfred de Vigny
- c( ) Alfred de Musset
- d( ) Charles Baudelaire

- 18) "Quand maman était à la maison, elle passait le temps à me suivre des jeux"
- a( ) Elle me regardait peut-être
  - b( ) Elle ne me regardait pas
  - c( ) Elle me regardait beaucoup
  - d( ) aucune des alternatives
- 19) "J'ai dormi pendant presque tout le trajet" Dites autrement:
- a( ) Je vais dormir pendant tout le trajet
  - b( ) Je ne vais pas dormir
  - c( ) Je vais dormir pendant presque tout le trajet
  - d( ) J'ai dormi beaucoup pendant le trajet
- 20) "J'ai fait le chemin à pied". Dites autrement:
- a( ) Je suis fait le chemin à pied
  - b( ) Je suis allé à pied
  - c( ) Je ne suis pas allé
  - d( ) aucune des alternatives
- 21) "C'était plutôt à lui de me présenter ses condoléances. Mais il le fera, sans doute, après - demain"
- a( ) Il ne doit me dire aucun mot
  - b( ) Il me dira quelque chose encore
  - c( ) Il ne me dira rien après - demain
  - d( ) aucune des alternatives
- 22) Completez convenablement:
- "Il n'y a presque plus \_\_\_\_\_ élèves dans ce lycée"
- a( ) des
  - b( ) de les
  - c( ) du
  - d( ) d'
- 23) Completez convenablement:
- Il prend toujours \_\_\_\_\_ soupe chaude.
- a( ) un
  - b( ) du
  - c( ) de
  - d( ) de la
- 24) Employez l'article convenable:
- Aujourd'hui \_\_\_\_\_ élève n'est pas triste
- a( ) le
  - b( ) la
  - c( ) l'
  - d( ) les

25) Dites quelle est la nature du mot souligné:  
 "Je veux des fruits".

- a( ) article indéfini
- b( ) article défini
- c( ) article contracté
- d( ) préposition

26) Donnez la nature des mots soulignés:  
 Avec des études il fera de bonnes rédactions:

- a( ) Préposition - article défini
- b( ) article défini - préposition
- c( ) article partitif - article indéfini
- d( ) article indéfini - préposition

27) Mettez un X devant le complément correspondant au verbe Manger:  
 "Vous mangez":

- a( ) du pain
- b( ) du vin
- c( ) du café
- d( ) du thé

28) Mettez au féminin:

"Ce petit garçon est mon fils"

- a( ) Ce petite fille est ma fille
- b( ) Cette petite fille est ma fille
- c( ) Cette petite fille est mon fille
- d( ) Cet petit fille est ma fille

29) "Un élève studieux" \_\_\_\_ le féminin est:

- a( ) studienne
- b( ) studicelle
- c( ) studière
- d( ) studieuse

30) Mettez au pluriel:

"Cet oiseau est mort"

- a( ) Cet oiseaux son morts
- b( ) Ces oiseau sont mort
- c( ) Ces oiseaux sont morts
- d( ) Cette oiseaux son mort

31) Mettez au singulier:

"Mes fils sont etudieux"

- a( ) Mon fil est étudieux
- b( ) Mon fils est étudieu
- c( ) Mon fils est étudieux
- d( ) aucune des alternatives

- 32) Mettez convenablement être ou avoir au présent:
- "Nous \_\_\_\_\_ contents de la victoire"
- a( ) avons  
 b( ) êtes  
 c( ) sommes  
 d( ) serons
- 33) "Je \_\_\_\_\_ l'autobus à deux heures et j'arriverai dans l'après-midi".
- a ( ) prenais  
 b ( ) prendrais  
 c ( ) prendrai  
 d ( ) aucune des alternatives
- 34) "Ils \_\_\_\_\_ toute la salade qu'il y avait dans la cuisine" (v. manger- passé composé).
- a( ) son mangé  
 b( ) a mangé  
 c( ) a mangés  
 d( ) on mangé
- 35) "Si j'étais sûr de moi, je les \_\_\_\_\_ prendre une autre décision."
- a( ) ferais  
 b( ) fairait  
 c( ) faisais  
 d( ) faire
- 36) "Il sont \_\_\_\_\_ de tous ceux qui les entourent"
- a( ) aimés  
 b( ) aimes  
 c( ) aimées  
 d( ) aimer
- 37) "En décembre, nous \_\_\_\_\_ en vacances".
- a( ) sommes parti  
 b( ) sommes partis  
 c( ) avons parti  
 d( ) aucune des alternatives
- 38) "L'enfant dormait sur un divan en face \_\_\_\_\_ il y avait une table".
- a( ) auxquelles  
 b( ) dont  
 c( ) duquel  
 d( ) que

39) "L'homme sage se contente de \_\_\_\_\_ qu'il a ."

a( ) celui

b( ) ce

c( ) cet

d( ) ceux-lá

40) "Ils partent en France \_\_\_\_\_ leurs enfants apprennent le fran-  
çais".

a( ) pourquoi

b( ) pour que

c( ) parce que

d( ) par que

----000----

SM/mto

" PERSONNE N'EST INUTILE DANS L'HUMANITÉ"

SECRETARIA DA EDUCAÇÃO E CULTURA  
 COORDENAÇÃO DOS EXAMES DE MADUREZA- COMPLEMENTARES

NOME DO CANDIDATO \_\_\_\_\_

(ASSINATURA DO CANDIDATO)

Nº DE INSCRIÇÃO \_\_\_\_\_

OBS.:

- 1) Marque com um X apenas uma letra correspondente à resposta certa em cada teste.
- 2) Teste rasurado, ou com dupla resposta, será anulado.

PROVA DE \_\_\_\_\_ CICLO \_\_\_\_\_

	a	b	c	d
01				
02				
03				
04				
05				
06				
07				
08				
09				
10				
11				
12				
13				
14				
15				
16				
17				
18				
19				
20				

	a	b	c	d
21				
22				
23				
24				
25				
26				
27				
28				
29				
30				
31				
32				
33				
34				
35				
36				
37				
38				
39				
40				

Nº de respostas certas: \_\_\_\_\_

Nota: \_\_\_\_\_



SERVIÇO PÚBLICO FEDERAL  
MINISTÉRIO DA EDUCAÇÃO  
UNIVERSIDADE FEDERAL DE GOIÁS  
FACULDADE DE EDUCAÇÃO

## FICHA DE SUBSTITUIÇÃO DE IMAGEM

*ESTA FICHA INDICA QUE A IMAGEM NESTA POSIÇÃO DA UNIDADE DE DESCRIÇÃO EM SUPORTE DE PAPEL NÃO FOI MANTIDA NESTE REPRESENTANTE DIGITAL PARA FINS DE PROTEÇÃO DO DIREITO DE PRIVACIDADE, POIS NA REFERIDA IMAGEM EXISTEM DADOS PESSOAIS RELATIVOS À PESSOAS NATURAIS IDENTIFICADAS OU IDENTIFICÁVEIS.*

<b>AÇÃO/PROJETO:</b>	Projeto de Pesquisa: Educação de Jovens e Adultos Trabalhadores em Goiás - relações entre o local e o nacional. Cadastro SIGAA PI0581-2017. (Agência de Fomento: CNPq).
<b>RESPONSÁVEL PELA AÇÃO/PROJETO:</b>	Prof. Maria Margarida Machado
<b>ENTIDADE CUSTODIADORA:</b>	Centro Memória Viva - Goiás
<b>TÍTULO DO FUNDO/COLEÇÃO:</b>	Coleção Pesquisa Documental na Secretaria de Educação do Estado de Goiás: Redescobrimo a História da Educação de Jovens e Adultos - EJA em Goiás.
<b>CÓDIGO DE REFERÊNCIA DA UNIDADE DE DESCRIÇÃO:</b>	BRCMV-HEJAE-2021.01-008
<b>TÍTULO DA UNIDADE DE DESCRIÇÃO:</b>	Relatório dos exames de madureza - 2º Ciclo - Realizados em Dezembro de 1972
<b>TOTAL DE IMAGENS DA UNIDADE DE DESCRIÇÃO:</b>	286
<b>POSIÇÃO/INTERVALO DA(S) IMAGEM(NS) SUBSTITUÍDA(S):</b>	108-121
<b>DATA DE SUBSTITUIÇÃO DE IMAGEM:</b>	06/07/2021
<b>RESPONSÁVEL PELA SUBSTITUIÇÃO:</b>	Stephany Nascimento Lago e Walquíria Cunha Borges.

RELATÓRIO DOS

EXAMES DE MADUREZA

dezembro de 1972

ESPANHOL = 2º CICLO

- a) PROVA DADA
- b) LISTAS DE ASSINATURAS
- c) NOTAS FINAIS

T E A T Ó R I O

SECRETARIA DE EDUCAÇÃO E CULTURA

EXAMES COMPLEMENTARES (matutina)

Local de realização: Liceu (Colégio Estadual de Goiânia)

Data: 18 de dezembro de 1972, das 19.00 às 20.45 horas

Disciplina: Língua e literatura espanhola

Professor: Milton Mario Fiorio

Fiscais : Celso Cavalcante Batista  
Cecília de Paiva Rocha  
Marcília de S. Lima Milazzo  
Nilso Pereira Brito  
Neide França Pereira  
David Roberto Barbosa  
Agner Pedroso  
Ecléa Campos Ferreira  
Ary Pereira da Silva

Alunos inscritos: 268

Alunos presentes: 250 (93 %)

Alunos ausentes : 18 (7 %) - - -

Aldino da Rocha Soares  
Adalmair Gonçalves  
Célia Regina França Pessoa  
Deusdália dos Santos Lima  
Divino Machado de Faria  
Geraldo Alves de Sousa  
Hélder Teixeira Favarette  
Ivo Nogueira Rufino  
Joacir Ferreira Maciel  
Lázaro Marques Rezende  
Lázaro César Marques Dias  
Neige Borges da Silva  
Pedro Joaquim de Mattos Bizzotto  
Paulo Roberto Velasco Lima  
Rubens Luiz Vaz  
Umbelina Maria de Jesus  
Wagner Novas  
Walter Alves de Castro

Alunos aprovados : 127 (50,8 %)

Alunos reprovados: 123 (49,2 %)



Milton Mario Fiorio - Professor  
Rº 13.088

01. Assinale o item correto:
- a - o espanhol e o castelhano constituem o mesmo idioma
  - b - o espanhol é uma língua mais pura e o castelhano uma deturpação do espanhol
  - c - o espanhol é falado somente na Espanha e o castelhano na América Latina
  - d - NRC (nenhuma resposta correta)
02. Assinale o item certo:
- a - o espanhol é um idioma derivado do latim falado pelos soldados e provincianos
  - b - o espanhol é uma língua neolatina
  - c - o espanhol teve origem na Europa ocidental
  - d - o espanhol é uma língua novilatina
03. Assinale o item correto:
- a - Das línguas derivadas da língua do Lácio o espanhol é a falada por maior número de pessoas
  - b - Os que falam português são em maior número do que os de língua espanhola
  - c - O espanhol é a única língua da Espanha
  - d - O castelhano é a única língua do Paraguai
04. Assinale o item correto:
- a - Só o latim teve realmente influência na formação do espanhol
  - b - Além do latim se poderia dizer que o grego teve uma influência de 50% no espanhol
  - c - Pelo contrário, depois do latim se poderia apontar só uma influência árabe
  - d - O espanhol é uma língua originária do latim, com grande influência grega e árabe
05. O poema "Mío Cid", sobre o qual se baseou o filme "El Cid", é
- a - composição do século XII
  - b - composição originária dos jograis e divulgada pelos trovadores
  - c - composição originária dos "cantares de gesta"
  - d - o único poema, praticamente, que sobrou da primeira literatura espanhola
06. Que é "Don Quijote da la Mancha"?
- a - Uma peça teatral do século XVI, cujo autor é Miguel Cervantes Saavedra
  - b - É outro nome do poema "Mío Cid"
  - c - É a maior epopeia espanhola, fruto do Renascimento europeu
  - d - É uma invenção do professor pra enganar quem não se preparou para o "Madureza"
07. Don Luis de Góngora, de cujo nome deriva o gongorismo,
- a - foi muito valorizado nos séculos XVIII e XIX
  - b - é o maior representante da poesia barroca espanhola
  - c - atualmente a crítica não vê nenhum valor nela
  - d - em seu tempo (1561-1627) foi deixado de lado por causa de seu estilo cafonha
08. O verdadeiro criador do teatro espanhol nasceu em Madri (1562-1635)
- a - Don Francisco de Quevedo y Villegas
  - b - Lope Félix de Vega Carpio
  - c - Gabriel Téllez
  - d - Tirso de Molina
09. Miguel de Unamuno é indiscutivelmente a maior figura da primeira metade do século XX.
- a - É um escritor atormentado pela luta entre razão e fé
  - b - Nasceu em 1864 e faleceu em 1936
  - c - "Del sentimiento trágico de la vida" (1913) é sua maior obra
  - d - Além de escritor, é também filósofo
10. Assinale o item certo:
- a - Antônio Machado, Menéndez Pidal, Manuel Machado, Ortega y Gasset, Juan Ramón, García Lorca, Jorge Guillén, Alexandre Casona, Carmen Laforet e Arrabal são os grandes expoentes da moderna literatura espanhola
  - b - Frederico García Lorca é prosador e não poeta
  - c - Não existe escritor atualmente célebre na Espanha
  - d - A ausência de grandes escritores atuais se deve às pressões franquistas

1. Um dos grandes sucessos teatrais no Brasil, há pouco, foi "Cemitério de Automóveis".  
Seu autor é  
a - Jacinto Grau e Alexandre Casona  
b - Arrabal  
c - Antonio Buero Vallejo  
d - Guilherme Díaz-Plaja
2. No concurso internacional de cinema do Rio de Janeiro "Martín Fierro" arrebatou a "Gaivota de Ouro". Existe o livro "La vuelta de Martín Fierro", de um poeta argentino que conseguiu trazer o gaúcho para a poesia. Este poeta é  
a - Domingo Faustino Sarmiento  
b - Mario Quintana  
c - José Hernandez  
d - Juan Domingo Perón
3. Rubén Darío é talvez o maior poeta hispano-americano dos tempos modernos em língua espanhola. Nasceu em 1867, com o nome de Félix Rubén García Sarmiento, e faleceu em Nicaragua em 1916. Sua pátria de origem é  
a - Chile  
b - Bolívia  
c - Venezuela  
d - Nicaragua
4. Assinale o tiem que fala de escritores chilenos;  
a - Rubén Darío, Julián del Casal, Callado, José Asunción Silva  
b - Salvador Díaz Mirón, Mario Moreno, Pancho Villa, Fidel Castro  
c - José Martí, Amado Nervo, Leopoldo Díaz, Guilherme Valencia, Ricardo Miró  
d - Pablo Neruda, Gabriela Mistral, Pedro Nolasco Cruz, Armando Donoso, Juan Mujica
5. O autor de "Com anos de solidão" é colombiano.  
a - Celso Martínez  
b - Quiroga y Palacios  
c - Carlos Gardel  
d - Gabriel García Márquez
6. Os sons vocálicos portugueses e franceses se aproximam de 16. E os espanhóis são  
a - a, é, e, i, ó, ô, u  
b - a, é, e, i, o, u, y  
c - a, e, i, o, u  
d - a, e, i, o, ó, u, y
7. A pronúncia de Espanha e dos vários países hispano-americanos é  
a - uniforme  
b - quase uniforme  
c - bastante diferente  
d - totalmente diferente
8. Qual é "ceceo"?  
a - mau cheiro  
b - um defeito de pronúncia que consiste em pronunciar o S como Z  
c - pronúncia do C (ce, ci) e Z como se fosse S  
d - gagueira ao pronunciar-se o C
9. Além do "ceceo", o "seseo". Qual a diferença?  
a - O "seseo" não é erro e o "ceceo" sim  
b - O "ceceo" é pronunciar-se o S como Z (p. ex.: ezo em vez de eso) e o "seseo" não  
c - O "ceceo" não se pronuncia o C (ce, ci) e Z como se fosse S  
d - não existe diferença porque ambos são certos
10. A diferença é tão pequena que não tem importância  
a - pronúncia dos ll (caballo, p. ex.) é a que corresponde ao ll português. Entretanto, a pronúncia com o tempo uma deturpação para di (cabdjo) ou simplesmente j (cabajo). Tal deturpação teve origem na região portenha. Onde fica isso?  
b - Porto Alegre // b - Porto Rico // c - Rio Paraguai // d - Buenos Aires

21. "El vino de España tiene un gusto esquisito". Assinalar a tradução correta:
- a - O vinho espanhol tem um gosto estranho
  - b - O vinho da Espanha tem um sabor esquisito
  - c - O vinho espanhol tem um sabor fino
  - d - O vinho da Espanha tem um gosto esquisito
22. A canção argentina de Piero diz que "yo soy tu sangre, mi viejo". Não deveria ser "yo soy tuya sangre", visto que "sangre" é palavra feminina?
- a - Não, porque se trata de poesia. Então, tudo é lícito.
  - b - Esta certo como Piero escreveu porque na Argentina se fala assim mesmo.
  - c - Podem-se usar as duas formas indiferentemente
  - d - Está certo porque no espanhol, quando o adjetivo possessivo antecede a palavra à qual se refere, conserva a forma sintética
23. Eu poderia escrever a mesma frase de Piero de outra maneira. Assinale a correta:
- a - yo soy sangre tuyo, mi viejo
  - b - yo soy sangre tuyo, viejo mio
  - c - yo soy sangre tuya, mio viejo
  - d - yo soy sangre tuya, viejo mio
24. Apesar de alma, agua serem palavras femininas são precedidas do artigo masculino el.
- a - porque são entes universais
  - b - e por causa de um costume muito antigo
  - c - foi a Academia que mandou fazer assim
  - d - por questões fonéticas, a fim de facilitar a pronúncia quando a palavra feminina começada por "a" tônico dificultaria o uso do artigo feminino "la".
25. A origem dos dias da semana em espanhol (lunes, martes, miércoles...) não é paga. É apenas uma homenagem aos astros
- a - não é paga. É apenas uma homenagem aos astros
  - b - é uma imitação do glossário também usado em outras línguas, com exceção do português
  - c - é paga, porque cada dia era dedicado a um deus
  - d - surgiu sem intenção nenhuma
26. Assinalar a forma certa que corresponda à frase portuguesa "o leite é bom e é tirado da vaca".
- a - La leche es buena y es sacada de la vaca
  - b - El leche es bueno y es sacado de la vaca
  - c - La leche es buena y es sacado de la vaca
  - d - El leche es buena y es sacada de la vaca
27. Assinalar a forma correta:
- a - La sangre es mucho roja
  - b - El sangre es mucho roja
  - c - La sangre es roja mucho
  - d - El sangre es muy roja
28. Assinalar a forma correta:
- a - La sangre es mucho mas roja que la hoja, sin comparación
  - b - El sangre es muy mas roja que la hoja, sin comparación
  - c - La sangre es mucho mas rojo que la hoja, sin comparación
  - d - El sangre es rojo mucho mas que la hoja, sin comparación
29. Assinalar esta frase no plural: "El lunes es el primero día de la semana"
- a - Los lunes son el primero día de la semana
  - b - El lunes son el primero día de la semana
  - c - Los lunes son los primeros días de la semana
  - d - El lunes son los primeros días de la semana
30. Assinalar a primeira frase está certa, a segunda não
- a - Los padres son buenos. Los suyos yo non conozco aún
  - b - Está tudo correto
  - c - A primeira frase está incorretas
  - d - Esta faltando a palavra "padres" na segunda oração

31. Houve uma revolução<sup>2</sup>, Qual a tradução correta?  
 a - Hube una revolución  
 b - Habrá una revolución  
 c - Había una revolución  
 d - Hubo una revolución

32. Assinalar a frase que continua com o mesmo sentido de "La Guanabara es la playa más linda del mundo":  
 a - La Guanabara es la playa más macanuda del universo  
 b - La Guanabara es la playa más bella del mundanismo  
 c - La Guanabara es la playa más chica del universo  
 d - La Guanabara es la playa más bella del universo

33. El desarrollo de la tierra depende en gran parte del desarrollo de la América Latina<sup>2</sup>. Que outra palavra se poderia empregar para substituir "desarrollo"?  
 a - Descorchar  
 b - Desenvolvimento  
 c - Derramar  
 d - Resurrección

34. Eu dei dois livros a Pedro, meu aluno. Qual a tradução correta de "dei"?  
 a - Diei  
 b - Di  
 c - Dei  
 d - Dio

35. Eu valho na proporção de minha personalidade<sup>2</sup>. Qual a tradução melhor?  
 a - Yo vallo en la proporción de mi personalidad  
 b - Yo valio nela proporción de mi personalidad  
 c - Yo valgo en la proporción de la personalidad mía  
 d - Yo valgo en la proporción de mi personalidad

36. Há uma música brasileira com o título sugestivo de "João-ninguém". Existe, por outro lado, a música argentina "Pedro nadie" campeã do Festival Internacional da Canção do Rio. Como você a traduziria em português?  
 a - Pedro não é de nada  
 b - Pedro nada  
 c - Nenhum Pedro  
 d - Pedro ninguém

37. Assinale as grafias corretas (em espanhol):  
 a - Andalucía, Buenos Ayres, Montevideu, Madrid, Cataluña  
 b - Día, yo partí, huída, Andalucía  
 c - Buenos Ayres, Montevideu, Madrid, Catalunha  
 d - Gloria, Maria, Garcia, Rey

38. Assinalar os dois "ss" em espanhol? (assinalar apenas a resposta errada)  
 a - Não  
 b - Depende do gosto de cada um  
 c - Basta um "s" porque a pronúncia sempre corresponde aos dois "ss" portugueses  
 d - Em espanhol não existe o som Zê português, portanto não há necessidade de dois "ss"

39. Assinalar que os períodos que terminam exclamando e interrogando têm no início os sinais invertidos?  
 a - Pra divertir o leitor  
 b - Caprichos dos espanhóis  
 c - Preparar o leitor para o período, tornando a leitura mais funcional  
 d - Mania de ser diferente do sofisticado povo de Espanha

40. Assinalar os cuidados maiores que o brasileiro deve tomar ao falar o castelhano?  
 a - Não precisa tomar nenhum porque o espanhol é português mal falado  
 b - O brasileiro não precisa tomar cuidado. Os espanhóis é que se cuidem!!!  
 c - O brasileiro precisa tomar cuidado. Os espanhóis é que se cuidem!!!  
 d - Ter consciência que o espanhol é tão ou mais difícil que outras línguas, preparando-se seriamente no momento de se comunicar. Saber falar "bem" a língua do interlocutor é acima de tudo uma-lo muito<sup>2</sup>.

Nome do candidato (letra de forma): \_\_\_\_\_

Assinatura do candidato (à vontade): \_\_\_\_\_

Nº de inscrição: \_\_\_\_\_ Data: Goiânia, \_\_\_\_\_ / dezembro / 1972

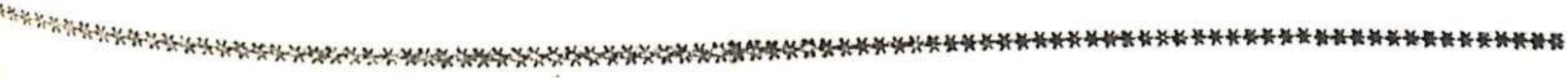

	a	b	c	d
01				
02				
03				
04				
05				
06				
07				
08				
09				
10				
11				
12				
13				
14				
15				
16				
17				
18				
19				
20				

	a	b	c	d
21				
22				
23				
24				
25				
26				
27				
28				
29				
30				
31				
32				
33				
34				
35				
36				
37				
38				
39				
40				

Nota: \_\_\_\_\_  
Rubrica do professor: \_\_\_\_\_

Nº de respostas corretas: \_\_\_\_\_



SERVIÇO PÚBLICO FEDERAL  
MINISTÉRIO DA EDUCAÇÃO  
UNIVERSIDADE FEDERAL DE GOIÁS  
FACULDADE DE EDUCAÇÃO

## FICHA DE SUBSTITUIÇÃO DE IMAGEM

*ESTA FICHA INDICA QUE A IMAGEM NESTA POSIÇÃO DA UNIDADE DE DESCRIÇÃO EM SUPORTE DE PAPEL NÃO FOI MANTIDA NESTE REPRESENTANTE DIGITAL PARA FINS DE PROTEÇÃO DO DIREITO DE PRIVACIDADE, POIS NA REFERIDA IMAGEM EXISTEM DADOS PESSOAIS RELATIVOS À PESSOAS NATURAIS IDENTIFICADAS OU IDENTIFICÁVEIS.*

<b>AÇÃO/PROJETO:</b>	Projeto de Pesquisa: Educação de Jovens e Adultos Trabalhadores em Goiás - relações entre o local e o nacional. Cadastro SIGAA PI0581-2017. (Agência de Fomento: CNPq).
<b>RESPONSÁVEL PELA AÇÃO/PROJETO:</b>	Prof. Maria Margarida Machado
<b>ENTIDADE CUSTODIADORA:</b>	Centro Memória Viva - Goiás
<b>TÍTULO DO FUNDO/COLEÇÃO:</b>	Coleção Pesquisa Documental na Secretaria de Educação do Estado de Goiás: Redescobrimo a História da Educação de Jovens e Adultos - EJA em Goiás.
<b>CÓDIGO DE REFERÊNCIA DA UNIDADE DE DESCRIÇÃO:</b>	BRCMV-HEJAE-2021.01-008
<b>TÍTULO DA UNIDADE DE DESCRIÇÃO:</b>	Relatório dos exames de madureza - 2º Ciclo - Realizados em Dezembro de 1972
<b>TOTAL DE IMAGENS DA UNIDADE DE DESCRIÇÃO:</b>	286
<b>POSIÇÃO/INTERVALO DA(S) IMAGEM(NS) SUBSTITUÍDA(S):</b>	129-145
<b>DATA DE SUBSTITUIÇÃO DE IMAGEM:</b>	06/07/2021
<b>RESPONSÁVEL PELA SUBSTITUIÇÃO:</b>	Stephany Nascimento Lago e Walquíria Cunha Borges.

RELATÓRIO DOS

EXAMES DE MADUREZA

dezembro de 1972

BIOLOGIA = 2º CICLO

- a) PROVA DADA
- b) LISTAS DE ASSINATURAS
- c) NOTAS FINAIS

SECRETARIA DA EDUCAÇÃO E CULTURA  
COORDENAÇÃO DOS EXAMES DE MADUREZA COMPLEMENTARES  
PROVA DE BIOLOGIA - 2º CICLO  
BANCA EXAMINADORA: Prof<sup>a</sup>. Corália de Paiva Rocha  
Prof. David Roberto Barbosa

Aos 17 dias do mês de dezembro de 1972,  
às 14 horas, realizou-se a prova de Biologia - 2º ciclo, dos  
Exames de Madureza Complementares.  
Tudo correu normalmente, sem alterações.

número de candidatos inscritos:	157
" " " presentes:	149
" " " ausentes:	008
" " " aprovados:	042
" " " reprovados:	107
Porcentagem de aprovação:	28,2%

Observação: O candidato Olegário da Silva Araújo compareceu  
à prova, porém não assinou a lista de presença.

Goiânia, aos 18 dias do mês de dezembro de 1972

*Corália de Paiva Rocha*  
Corália de Paiva Rocha  
Reg. D-41.094

*David Roberto Barbosa*  
David Roberto Barbosa  
Autorizado

SECRETARIA DA EDUCAÇÃO E CULTURA

COORDENAÇÃO DOS EXAMES DE MADUREZA- COMPLEMENTARES

PROVA DE \_\_\_\_\_

CICLO \_\_\_\_\_

NOME DO CANDIDATO \_\_\_\_\_

\_\_\_\_\_  
(Assinatura do candidato)

Nº DE INSCRIÇÃO \_\_\_\_\_

OBSERVAÇÕES:

- 1) Em cada questão existe apenas uma alternativa a escolher.
- 2) Responda na folha de respostas, assinalando com um "X", e somente com "X", a alternativa que lhe parecer correta.
- 3) Só assinale quando tiver certeza, pois questão rasurada, é questão nula.
- 4) Não há substituição de folha de respostas.
- 5) Felicidades.

-----0000-----

"A mais bela coragem é a confiança que devemos ter na capacidade do nosso esforço. O que sobe por favor, deixa sempre rastro de humilhação."

=====  
=====

SECRETARIA DA EDUCAÇÃO E CULTURA  
EXAMES DE MADUREZA COMPLEMENTARES  
PROVA DE BIOLOGIA 2º CICLO

MARQUE COM UM "X" A AFIRMATIVA QUE JULGAR CORRETA:

1º- NÃO SE RELACIONA COM MEMBRANA CELULÓSICA:

- A) SUBSTÂNCIAS PÉCTICAS
- B) LAMELA MÉDIA
- C) PROTOPLASMA
- D) CUTINIZAÇÃO
- E) CÉLULA VEGETAL

2º- A SUBSTÂNCIA LIQUIDA, COLOIDAL QUE SE ENCONTRA NO INTERIO DO NÚCLEO É:

- A) HIALOPLASMA
- B) HIALOLEMA
- C) CARIOLINFA
- D) SUCO VACUOLAR
- E) CITOPLASMA

3º- ORGANOIDE RESPONSÁVEL PELA RESPIRAÇÃO CELULAR É:

- A) CENTRO CELULAR
- B) RIBOSSOMO
- C) VACÚOLO
- D) LISOSSOMA
- E) NENHUMA ESTÁ CORRETA

4º- O PROTOPLASMA É UM CONJUNTO DE:

- A) TODAS AS ESTRUTURAS VIVAS DA CÉLULA
- B) INCLUSÕES E NÚCLEO
- C) MEMBRANA E CITOPLASMA
- D) NÚCLEO E MEMBRANA
- E) NÚCLEO E CITOPLASMA

5º- NO CITOPLASMA, AS PROTEÍNAS SÃO SINTETIZADAS PELOS:

- A) MITOCÔNDRIAS
- B) VACÚOLO
- C) PLASTOS
- D) RIBOSSOMOS
- E) DICTIOSSOMO

6º- O LISOSSOMO É RESPONSÁVEL POR:

- A) PRODUÇÃO DE CLOROFILA
- B) DIVISÃO CELULAR
- C) PRODUÇÃO DE ADN E ARN
- D) LISE DAS CÉLULAS
- E) "B" E "C" ESTÃO CORRETOS

7º- O SÚBER É UM TECIDO:

- A) ENCONTRADO NO CAULE E NA RAIZ
- B) MONOESTRATIFICADO
- C) LIGNIFICADO E MORTO
- D) FORMADO PELO MERISTEMA PRIMÁRIO
- E) NENHUMA ESTÁ CORRETA

8º- O COLÊNQUIMA É UM TECIDO

- A) MORTO, RICO EM CELULOSE E PECTOSE
- B) MAIS RESISTENTE QUE O ESCLERÊNQUIMA
- C) VIVO, CAPAZ DE REALIZAR FOTOSSÍNTESE
- D) FORMADO POR CÉLULAS MUITO LIGNIFICADAS
- E) NENHUMA RESPOSTA CERTA

9º- EXISTEM ESTÔMATOS EM:

- A) FOLHAS E CAULES JOVENS
- B) FOLHAS E RAIZES
- C) CAULES JOVENS E ADULTOS
- D) RAIZES E CAULES JOVENS
- E) RAIZES E CAULES ADULTOS

10º- AS BACTÉRIAS SÃO VEGETAIS:

- A) SEMPRE UNICELULARES
- B) QUE SÓ CAUSAM DOENÇAS
- C) SEM MEMBRANA CELULAR
- D) QUE NÃO MUDAM DE FORMA
- E) TODAS AS AFIRMATIVAS ESTÃO CORRETAS

11º- UMA FLOR COMPLETA APRESENTA:

- A) HASTE, RECEPTÁCULO, VERTICILLOS
- B) HASTE, PERIANTO, GENITÁLIA
- C) CÁLICE, COROLA, RECEPTÁCULO
- D) ANDROCEU, GINECEU, HASTE
- E) ANDROCEU, GINECEU, CÁLICE, COROLA

12º- CÁLICE É UM CONJUNTO DE:

- A) CARPELOS
- B) ESTAMES
- C) ANTERAS
- D) SÉPALAS
- E) PÉTALAS

13º- ASSINALE O QUE NÃO FOR FUNÇÃO DAS FOLHAS:

- A) ASSIMILAÇÃO
- B) TRANSPIRAÇÃO
- C) SUSTENTAÇÃO
- D) SUDAÇÃO
- E) RESPIRAÇÃO

14º- ASSINALE O QUE NÃO FOR ADAPTAÇÃO DA FOLHA:

- A) BRÁCTEAS
- B) GAVINHAS FOLIARES
- C) ESPATAS
- D) CATÁFILOS
- E) PECÍOLO

15º- SÃO CAULES AÉREOS:

- A) RIZOMAS E TUBÉRCULOS
- B) VOLÚVEIS E RIZOMAS
- C) COLMOS E SARMENTOSOS
- D) TUBÉRCULOS E BULBOS
- E) BULBOS E COLMOS

16º- UM CAULE NÃO PODE APRESENTAR COMO FUNÇÃO:

- A) ASSIMILAÇÃO
- B) RESERVA
- C) CONDUÇÃO
- D) REPRODUÇÃO
- E) SUSTENTAÇÃO

17º- A CENOURA E O RABANETE CONSTITUEM EXEMPLOS DE RAIZ:

- A) AXIAL
- B) FASCICULADA
- C) ADVENTICIA
- D) AÉREA
- E) PNEUMATÓFORO

18º- AS RAIZES QUE ARMAZENAM SUBSTÂNCIAS NUTRITIVAS SÃO DO TIPO:

- A) TABULARES
- B) CINTURAS
- C) GRAMPOS
- D) TUBEROSAS
- E) ADVENTICIAS

19º- UM FRUTO É CONSTITUIDO DAS SEGUINTE PARTES:

- A) MESOCARPO, SEMENTE E OVÁRIO
- B) MESOCARPO, OVÁRIO E GINECEU
- C) MESOCARPO, ENDOCARPO, EPICARPO E SEMENTE
- D) MESOCARPO, SEMENTE E ANDROCEU
- E) NENHUMA AFIRMATIVA ESTÁ CORRETA

20º- A PARTE COMESTIVEL DO FIGO É:

- A) O FRUTO PROPRIAMENTE DITO
- B) FALSO FRUTO
- C) UMA BAGA
- D) PSEUDOFRUTO
- E) "B" E "D" ESTÃO CORRETAS

21º- PROTOZOÁRIOS SÃO

- A) MICROORGANISMOS, UNICELULARES, COSMOPOLITAS E TODOS AUTÓTROFOS
- B) MACROSCÓPICOS, PLURICELULARES OU UNICELULARES E HETERÓTROFOS
- C) MICROSCÓPICOS, UNICELULARES, COSMOPOLITAS, AUTÓTROFOS E HETERÓTROFOS
- D) ENDOPARASITAS SEM EXCEÇÃO, HETERÓTROFOS E PLURICELULARES
- E) TODAS AS AFIRMATIVAS ESTÃO CORRETAS

22º- SÃO PROTOZOÁRIOS PARASITAS DO HOMEM:

- A) NOCTILUCA, EUGLENA, TRYPANOSOMA, PLASMODIUM
- B) EUGLENA, TRYPANOSOMA, STENTOR
- C) STENTOR, NOCTILUCA, EUGLENA E PLASMODIUM
- D) EUGLENA, PLASMODIUM, TRYPANOSOMA
- E) TODAS AS AFIRMATIVAS ESTÃO CORRETAS

23º- ESPONGIÁRIOS SÃO ANIMAIS:

- A) PLURICELULARES, FORMAS VARIADAS, TERRESTRES E COLONIAIS
- B) PLURICELULARES, FORMAS VARIADAS, AQUÁTICOS, SOLITÁRIOS OU COLONIAIS
- C) UNICELULARES, FIXOS, AQUÁTICOS OU TERRESTRES
- D) PLURICELULARES, FIXOS OU MÓVEIS, AQUÁTICOS OU TERRESTRES
- E) UNI OU PLURICELULARES, FORMAS VARIADAS, TODOS AQUÁTICOS E SOLITÁRIOS

24º- OS PLATELMINTOS SÃO:

- A) EXCLUSIVAMENTE PARASITAS, ACHATADOS, METAZOÁRIOS, SEMPRE ACASALADOS
- B) QUASE TODOS DE VIDA LIVRE, ARREDONDADOS, SOLITÁRIOS
- C) ENDOPARASITAS, ACHATADOS, METAZOÁRIOS, SOLITÁRIOS
- D) MAIORIA ENDOPARASITAS, METAZOÁRIOS, ACHATADOS E MAIORIA SOLITÁRIOS
- E) TODAS AS AFIRMATIVAS ESTÃO CORRETAS

25º- NA FASE ADULTA, PODEM RESPIRAR ATRAVÉS DA PELE, BRÔNQUIOS E PULMÕES:

- A) AVES
- B) REPTÉIS
- C) ANFÍBIOS
- D) PEIXES
- E) MAMÍFEROS

26º- A MOELA DAS AVES TEM UMA FUNÇÃO:

- A) MAIS QUÍMICA QUE FÍSICA
- B) MAIS FÍSICA DO QUE QUÍMICA
- C) TANTO FÍSICA QUANTO QUÍMICA
- D) EXCLUSIVAMENTE QUÍMICA
- E) " FÍSICA

27º- A GLÂNDULA SUPRA-RENAL SECRETA:

- A) INSULINA
- B) HORMÔNIO ADRENOCÓRICO
- C) ADRENALINA
- D) PTIALINA
- E) ERIPSINA

28º- ASSOCIAÇÃO HARMÔNICA EM QUE UM ANIMAL PROCURA OUTRO PARA APROVEITAR OS RESTOS DE SEUS ALIMENTOS DENOMINA-SE:

- A) PREDATISMO
- B) SIMBIOSE
- C) COMENSALISMO
- D) INQUILINISMO
- E) MUTUALISMO

29º- QUAL DAS SUBSTÂNCIAS ABAIXO É CARACTERÍSTICA MAIS IMPORTANTE DOS SÊRES VIVOS?

- A) ÁCIDOS GRAXOS
- B) " NUCLEICOS ( ADN - ARN)
- C) LÍPIDIOS
- D) ÁGUA
- E) ALCALÓIDES

30º- É CARACTERÍSTICA EXCLUSIVAMENTE DE MAMÍFEROS:

- A) DUAS VEIAS CAVAS APENAS
- B) PELE COM EPITÉLIO ESTRATIFICADO
- C) ESQUELETO ZONAL
- D) HOMEOTERMIA
- E) ALIMENTAÇÃO HERBÍVORA, CARNÍVORA OU OMNÍVORA

31º- MOLUSCOS SÃO ANIMAIS QUE:

- A) POSSUEM CORPO MOLE, DOTADOS DE CONCHAS, EXCLUSIVAMENTE MARINHOS
- B) POSSUEM CORPO MOLE, TODOS TERRESTRES, SEM CONCHAS
- C) POSSUEM CORPO MOLE, COM OU SEM CONCHAS, AQUÁTICOS OU TERRESTRES
- D) POSSUEM CORPO MOLE, CARAPAÇA, CONCHA INTERNA
- E) TODAS AS AFIRMATIVAS ESTÃO CORRETAS

32º- OS CRUSTÁCEOS, INSETOS E ARACNÍDEOS FAZEM PARTE DO GRUPO DOS:

- A) MOLLUSCOS
- B) ANFÍBIOS
- C) PROTOZOÁRIOS
- D) MAMÍFEROS
- E) ARTRÓPODES

33º- AS NADADEIRAS DOS PEIXES TEM FUNÇÃO DE:

- A) MANTÊ-LOS NA SUPERFÍCIE DA ÁGUA
- B) AUXILIAR A DIGESTÃO
- C) MODIFICAR RÁPIDAMENTE A POSIÇÃO DO CORPO NA ÁGUA
- D) AUXILIAR A RESPIRAÇÃO
- E) TODAS AS AFIRMATIVAS ESTÃO CORRETAS

34º- ANIMAIS QUE PASSAM PARTE DE SEU CICLO DIVIDAMENTE NA ÁGUA E FORA DELA SÃO DENOMINADOS DE:

- A) AVES
- B) MAMÍFEROS
- C) PEIXES
- D) REPTÍLIOS
- E) ANFÍBIOS

35º- A LAGARTIXA, A SALAMANDRA, A COBRA E O CURIANGO, SÃO RESPECTIVAMENTE:

- A) REPTIL, AVE, REPTIL E AVE
- B) REPTIL, ANFÍBIO, REPTIL E AVE
- C) ANFÍBIO, REPTIL, REPTIL E AVES
- D) ANFÍBIO, ANFÍBIO, REPTIL E AVE
- E) "A" E "B" ESTÃO CORRETAS

36º- AS DENOMINAÇÕES: REMIGES, RETRIZES E TECTRIZES LEMBRAM:

- A) TIPOS DE ESCAMAS DOS PEIXES
- B) PARTES DO APARELHO AUDITIVO DOS MAMÍFEROS
- C) PARTES DA CARAPAÇA DOS REPTÍLIOS
- D) TIPOS DE PENAS DAS AVES
- E) NENHUMA AFIRMATIVA ESTÁ CORRETA

37º- O ESCORPIÃO, A ABELHA, O CAMARÃO, SÃO, RESPECTIVAMENTE:

- A) ARACNÍDEO, INSETO, CRUSTÁCEO
- B) INSETO, INSETO, CRUSTÁCEO
- C) ARACNÍDEO, ARACNÍDEO, CRUSTÁCEO
- D) INSETO, ARACNÍDEO, MOLLUSCO
- E) ARACNÍDEO, INSETO, MOLLUSCO

38º- NOS MAMIFEROS, NA FERTILIZAÇÃO DO ÓVULO PELO ESPERMATOZÓIDE,  
PENETRAM:

- A) O NÚCLEO E O CENTRÍOLO
- B) O NÚCLEO E O ACROSSOMO
- C) O NÚCLEO, O ACROSSOMO E O CENTRÍOLO
- D) O ACROSSOMO E O CENTRÍOLO
- E) NENHUMA AFIRMATIVA ESTÁ CORRETA

39º- O ESCORBUTO É CAUSADO POR INSUFICIÊNCIA DE:

- A) VITAMINA "A"
- B) " " "D"
- C) " " "K"
- D) COMPLEXO "B"
- E) VITAMINA "C"

40º- O NÚMERO DE CROMOSSOMOS NA CÉLULA SOMÁTICA DO HOMEM É:

- A) 24
- B) 46
- C) 48
- D) 23
- E) 47



SERVIÇO PÚBLICO FEDERAL  
MINISTÉRIO DA EDUCAÇÃO  
UNIVERSIDADE FEDERAL DE GOIÁS  
FACULDADE DE EDUCAÇÃO

## FICHA DE SUBSTITUIÇÃO DE IMAGEM

*ESTA FICHA INDICA QUE A IMAGEM NESTA POSIÇÃO DA UNIDADE DE DESCRIÇÃO EM SUPORTE DE PAPEL NÃO FOI MANTIDA NESTE REPRESENTANTE DIGITAL PARA FINS DE PROTEÇÃO DO DIREITO DE PRIVACIDADE, POIS NA REFERIDA IMAGEM EXISTEM DADOS PESSOAIS RELATIVOS À PESSOAS NATURAIS IDENTIFICADAS OU IDENTIFICÁVEIS.*

<b>AÇÃO/PROJETO:</b>	Projeto de Pesquisa: Educação de Jovens e Adultos Trabalhadores em Goiás - relações entre o local e o nacional. Cadastro SIGAA PI0581-2017. (Agência de Fomento: CNPq).
<b>RESPONSÁVEL PELA AÇÃO/PROJETO:</b>	Prof. Maria Margarida Machado
<b>ENTIDADE CUSTODIADORA:</b>	Centro Memória Viva - Goiás
<b>TÍTULO DO FUNDO/COLEÇÃO:</b>	Coleção Pesquisa Documental na Secretaria de Educação do Estado de Goiás: Redescobrimo a História da Educação de Jovens e Adultos - EJA em Goiás.
<b>CÓDIGO DE REFERÊNCIA DA UNIDADE DE DESCRIÇÃO:</b>	BRCMV-HEJAE-2021.01-008
<b>TÍTULO DA UNIDADE DE DESCRIÇÃO:</b>	Relatório dos exames de madureza - 2º Ciclo - Realizados em Dezembro de 1972
<b>TOTAL DE IMAGENS DA UNIDADE DE DESCRIÇÃO:</b>	286
<b>POSIÇÃO/INTERVALO DA(S) IMAGEM(NS) SUBSTITUÍDA(S):</b>	156-165
<b>DATA DE SUBSTITUIÇÃO DE IMAGEM:</b>	06/07/2021
<b>RESPONSÁVEL PELA SUBSTITUIÇÃO:</b>	Stephany Nascimento Lago e Walquíria Cunha Borges.

RELATÓRIO DOS

EXAMES DE MADUREZA

dezembro de 1972

FILOSOFIA = 2º CICLO

- a) PROVA DADA
- b) LISTAS DE ASSINATURAS
- c) NOTAS FINAIS

SECRETARIA DA EDUCAÇÃO E CULTURA  
COORDENAÇÃO DOS EXAMES DE MADUREZA-COMPLEMENTARES

RELATÓRIO DA PROVA DE FILOSOFIA - 2º CICLO

01. DATA E HORÁRIO: 19/12/72 às 8 horas
02. LOCAL: Colônia Botanical de Goiânia
03. Nº de candidatos inscritos: 204
04. Nº de candidatos presentes: 188
05. Percentagem de aprovação: 80,8%
06. Percentagem de reprovação: 19,2%
07. Nº de candidatos ausentes: 16

- Divino Machado de Faria
- Divina Moreira de Silva
- Dezer Augusto de Sousa
- Ezequiel Augusto Machado Filho
- Henrique Manoel Gregório
- Ivo Francisco Rufino
- Izac Cecília Becker Libardoni
- João Luiz Corrêa
- João Batista de Silva
- José César Vagnabão Moreira
- Klara Engioka
- Márcia César Marques Dias
- Manoel Guimarães Filho
- Maria de Lourdes de França Cavaleante
- Vicente Coelho de Moraes
- Vinícius Bandeira de Araújo

Goiânia(Go), 19 de dezembro de 1972

*CBDF.*  
Celso Cavaleante Batista.

SECRETARIA DA EDUCAÇÃO E CULTURA  
COORDENAÇÃO DOS EXAMES DE MADUREZA - COMPLEMENTARES

---

Nome do Candidato - letra de forma

---

Assinatura do Candidato

Nº DE INSCRIÇÃO \_\_\_\_\_ GOIÂNIA 19/12/1972

PROFESSOR \_\_\_\_\_ NOTATA \_\_\_\_\_

PROVA DE F I L O S O F I A - 2º ciclo

"FIRMEZA NO QUE TOCA À ESSÊNCIA E EXTREMA FLEXIBILIDADE NO DOMÍNIO DAS CIRCUNSTÂNCIAS".

Se a Filosofia é o fundamento de todas as coisas, procure atingir o fundamento de cada questão desta prova à luz de insistente reflexão.

Nesta prova, cada questão consta de 4 opções, porém apenas uma é correta.

Uma rasura no "gabarito" representa um perigo para você...

Terminado o seu trabalho, destaque cuidadosamente a folha do gabarito, entregue-a ao professor e leve a prova como uma feliz recordação de sua vida estudantil.

F E L I C I D A D E S!

"1"

1. A expressão: "Conhece-te a ti mesmo" é de
  - a) Aristoteles
  - b) Sócrates
  - c) Santo Tomás de Aquino
  - d) Platão
2. Sócrates, Platão e Aristóteles são filósofos
  - a) Gregos
  - b) Italianos
  - c) Latinos
  - d) Cartagineses
3. A Suma Teológica, a maior obra de Teologia que o mundo já conheceu, tem como autor
  - a) Santo Alberto Magno
  - b) São Inácio de Loyola
  - c) Santo Tomás de Aquino
  - d) Duns Scoto
4. A definição mais acertada de Psicologia é
  - a) O estudo científico da fenomenologia da vida psíquica ou da consciência
  - b) coisa do espírito
  - c) a ciência que estuda a personalidade humana
  - d) a ciência que estuda a psiche
5. Dos aspectos da Psicologia, relacionados abaixo, um não se refere ao homem
  - a) Psicopatologia
  - b) Psicologia diferencial
  - c) Psicologia da matéria
  - d) Psicologia educacional
6. Consciência é
  - a) o poder de associação que o ser possui
  - b) o comportamento do homem
  - c) a ciência que estuda a psicologia do homem
  - d) a característica que leva o homem a conhecer, agir, sentir, querer
7. É estudada na Psicologia Geral a
  - a) Psicologia da criança
  - b) Psicologia pré-natal
  - c) Fenomenologia da consciência
  - d) Psicologia Patológica
8. Consciência é algo
  - a) Material
  - b) Espiritual
  - c) Intelectual
  - d) N.R.C.

9. O inconsciente é um dos mais importantes graus da
- Lógica Formal
  - Lógica Material
  - Psicologia
  - Sociologia
10. Adolfo Hitler era uma pessoa inteligente. Contudo, sofria de neuroses e narcisismo.  
Daí se conclui que Hitler era uma pessoa psicologicamente
- desequilibrada
  - normal
  - equilibrada
  - da exposição apresentada, nada se conclui
11. "Método, filosoficamente falando, é o caminho seguido pela razão para a aquisição da ciência"  
Esta definição está
- totalmente certa
  - totalmente errada
  - incompleta
  - muito ambígua
12. Método indutivo é aquele que parte
- do universal para o particular
  - do particular para o universal
  - tanto do particular quanto do universal
  - N.R.C.
13. Método dedutivo é aquele que vai
- do universal para o particular
  - do particular para o universal
  - tanto do particular quanto do universal
  - N.R.C.
14. A Filosofia possui método
- analítico
  - sintético
  - analítico-sintético
  - N.R.C.
15. Raciocínio é a operação pela qual a razão passa de um juízo
- desconhecido para um conhecido
  - conhecido para um desconhecido
  - conhecido para um conhecido
  - desconhecido para um desconhecido
16. Em um Silogismo verdadeiro
- a premissa maior é sempre particular
  - a premissa menor é sempre universal
  - a conclusão sempre segue a parte mais forte
  - a conclusão sempre segue a parte mais fraca

"3"

17. Todo irracional é animal  
Ora, o elefante é irracional  
Logo, o elefante é animal  
O termo médio deste silogismo é
- todo
  - animal
  - irracional
  - elefante
18. Se você trabalhar com afinco, prosperará na vida.  
Ora, você trabalhou com afinco  
Logo, você prosperará na vida  
Este silogismo se classifica como
- condicional
  - categórico
  - conjuntivo
  - disjuntivo
19. "Todo amazonense é brasileiro  
Ora, André é amazonense  
Logo, André é brasileiro  
O termo maior deste silogismo é
- amazonense
  - brasileiro
  - todo
  - André
20. Do mesmo silogismo acima, o termo médio é
- amazonense
  - brasileiro
  - todo
  - André
21. A risibilidade compete ao homem
- só quando ouve estórias engraçadas
  - só quando está entregue ao riso
  - mesmo, se entregando ao choro
  - N.R.C.
22. Todo silogismo simples e verdadeiro forçosamente deve conter
- duas premissas e uma conclusão
  - uma premissa e duas conclusões
  - duas premissas e duas conclusões
  - uma premissa e uma conclusão
23. "Se eu duvido, penso. Se penso, existo!"  
Este princípio constitui a dúvida metódica de
- Carl Marx
  - William James
  - René Descartes
  - George Hegel

"4"

24. O filósofo que defendeu a dúvida metódica, pretendeu
- descobrir a certeza
  - provocar sequelema na esfera da filosofia
  - aparecer como propagandista do espírito de contradição
  - duvidar simplesmente sem qualquer objetivo
25. George Hegel tratou em suas obras sobre
- o valor do homem essencialmente trabalhador
  - a trilogia: Tese, Antítese e Síntese
  - a dúvida metódica
  - o valor do útil como proveitoso
26. "Para ser verdadeira, uma doutrina precisa ser útil e proveitosa".
- Quem afirma isto é o
- Hegelianismo
  - Kantismo
  - Pragmatismo
  - Marxismo
27. Para Hegel, o ser absoluto é
- espírito
  - Deus
  - homem
  - natureza animal
28. Apareceu pela primeira vez o nome Pragmatismo com
- Bergson
  - Blondel
  - Carlos Pierce
  - William James
29. Materialismo é a doutrina
- para a qual a matéria é a única realidade última
  - que consiste no desenvolvimento pela atualização das possibilidades das potências já inclusas virtualmente em algo
  - filosófica que admite a existência de, não só os seres materiais, mas, os imateriais, ativos, criadores
  - que afirma que o cosmos nada mais é que a manifestação do próprio Deus
30. Referindo-se à vida dos homens, uma expressão diz: "Primeiro, viver, depois, filosofar".
- Esta expressão se conclui que
- a filosofia nada tem a ver com a vida dos homens na terra
  - o alimento é a única necessidade na vida do homem
  - em primeiro lugar, devemos cuidar de matar nossa fome, depois cogitaremos do estudo
  - desta expressão, nada se conclui

- "5"
31. A inteligência é
- um dinamismo psíquico
  - um dinamismo psíquico, que leva o homem a conhecer a si mesmo e o mundo
  - algo que nos faz conhecer as coisas
  - saber das coisas
32. "Ação correspondente a agir  
Inteligência corresponde a saber  
Vontade corresponde a querer  
Sentimento corresponde a sentir"  
Todas as correspondências estão
- totalmente certas
  - totalmente erradas
  - certas, com exceção da terceira correspondência
  - certas, porém com muita ambiguidade
33. O homem procura sempre saber das coisas
- porque é muito inteligente
  - para melhorar a sua situação, aplicando seu conhecimento para o futuro
  - simplesmente por curiosidade
  - para se diferenciar dos irracionais.
34. Na história da humanidade, a época mais avançada é a
- dos povos do oriente
  - romana
  - Idade Média
  - Moderna
35. Evolucionismo é uma ciência
- que, estudada através dos fósseis, procura descobrir as origens da terra e da vida
  - que tem bases em provas concretas
  - fictícia
  - hipotética que, no entanto, encontra certos vestígios de provas
36. O ponto mais importante na evolução do homem é a descoberta
- da energia atômica
  - da roda
  - do estribo
  - da imprensa
37. Sofisma é
- a operação pela qual a razão passa de um juízo conhecido para um desconhecido
  - o raciocínio que, sob aparência de verdade, gera o erro
  - a argumentação pela qual do antecedente se conclui o conseqüente
  - a conclusão verdadeira de duas premissas verdadeiras

"6"

38. Um raciocínio é expresso por meio de
- a) proposição
  - b) termo
  - c) termo e argumento
  - d) argumento
39. Todo juízo encerra obrigatória e necessariamente uma
- a) negação
  - b) afirmação
  - c) negação ou afirmação
  - d) negação e afirmação
40. Filos = amigo; sofia = sabedoria. Assim, filósofo é o amigo da sabedoria
- A etimologia da palavra filósofo é
- a) germânica
  - b) grega
  - c) italiana
  - d) latina.

"Entre o passado, onde estão nossas recordações e o futuro, onde estão nossas esperanças, existe o presente, onde estão nossos deveres".

SECRETARIA DA EDUCAÇÃO E CULTURA  
 COORDENAÇÃO DOS EXAMES DE MADUREZA- COMPLEMENTARES

NOME DO CANDIDATO \_\_\_\_\_

(ASSINATURA DO CANDIDATO)

Nº DE INSCRIÇÃO \_\_\_\_\_

OBS.:

- 1) Marque com um X apenas uma letra correspondente à resposta certa em cada teste.
- 2) Teste rasurado, ou com dupla resposta, será anulado.

PROVA DE \_\_\_\_\_

CICLO \_\_\_\_\_

	a	b	c	d
01				
02				
03				
04				
05				
06				
07				
08				
09				
10				
11				
12				
13				
14				
15				
16				
17				
18				
19				
20				

	a	b	c	d
21				
22				
23				
24				
25				
26				
27				
28				
29				
30				
31				
32				
33				
34				
35				
36				
37				
38				
39				
40				

Nota: \_\_\_\_\_

Nº de respostas certas: \_\_\_\_\_

SM/mto



SERVIÇO PÚBLICO FEDERAL  
MINISTÉRIO DA EDUCAÇÃO  
UNIVERSIDADE FEDERAL DE GOIÁS  
FACULDADE DE EDUCAÇÃO

## FICHA DE SUBSTITUIÇÃO DE IMAGEM

*ESTA FICHA INDICA QUE A IMAGEM NESTA POSIÇÃO DA UNIDADE DE DESCRIÇÃO EM SUPORTE DE PAPEL NÃO FOI MANTIDA NESTE REPRESENTANTE DIGITAL PARA FINS DE PROTEÇÃO DO DIREITO DE PRIVACIDADE, POIS NA REFERIDA IMAGEM EXISTEM DADOS PESSOAIS RELATIVOS À PESSOAS NATURAIS IDENTIFICADAS OU IDENTIFICÁVEIS.*

<b>AÇÃO/PROJETO:</b>	Projeto de Pesquisa: Educação de Jovens e Adultos Trabalhadores em Goiás - relações entre o local e o nacional. Cadastro SIGAA PI0581-2017. (Agência de Fomento: CNPq).
<b>RESPONSÁVEL PELA AÇÃO/PROJETO:</b>	Prof. Maria Margarida Machado
<b>ENTIDADE CUSTODIADORA:</b>	Centro Memória Viva - Goiás
<b>TÍTULO DO FUNDO/COLEÇÃO:</b>	Coleção Pesquisa Documental na Secretaria de Educação do Estado de Goiás: Redescobrimo a História da Educação de Jovens e Adultos - EJA em Goiás.
<b>CÓDIGO DE REFERÊNCIA DA UNIDADE DE DESCRIÇÃO:</b>	BRCMV-HEJAE-2021.01-008
<b>TÍTULO DA UNIDADE DE DESCRIÇÃO:</b>	Relatório dos exames de madureza - 2º Ciclo - Realizados em Dezembro de 1972
<b>TOTAL DE IMAGENS DA UNIDADE DE DESCRIÇÃO:</b>	286
<b>POSIÇÃO/INTERVALO DA(S) IMAGEM(NS) SUBSTITUÍDA(S):</b>	176-189
<b>DATA DE SUBSTITUIÇÃO DE IMAGEM:</b>	06/07/2021
<b>RESPONSÁVEL PELA SUBSTITUIÇÃO:</b>	Stephany Nascimento Lago e Walquíria Cunha Borges.

LABORATORIO DOS

JAMES DE MADUREZA

dezembro de 1972

QUIMICA - 2º CICLO

- a) PROVA DADA
- b) LISTAS DE ASSINATURAS
- c) NOTAS FINAIS

RELATÓRIO DOS

EXAMES DE MADUREZA

dezembro de 1972

QUÍMICA - 2º CICLO

- a) PROVA DADA
- b) LISTAS DE ASSINATURAS
- c) NOTAS FINAIS

SECRETARIA DE EDUCAÇÃO E CULTURA

COORDENAÇÃO DOS CURSOS DE MADUREZA-COMPLEMENTARES

EXAMINAÇÃO DE ADMISSÃO DE QUÍMICA

No dia 10:00hrs de dia 1º/12/72, realizou-se, com duas horas de duração, a prova complementar de química.

A prova consistiu de 10 testes de múltipla escolha com 5 alternativas, ficando assim, cada teste com o valor de 0,20 ponto.

O número de candidatos inscritos foi de setenta/ e dois, os quais foram distribuídos em 3 salas de aula, cada uma com os seguintes candidatos.

SALA 22: Fiscal: Prof. Celso Cavalcante Batista.  
Inscritos: 24  
Presentes: 24  
Ausentes : 0

SALA 23: Fiscal: Prof. Agenor Pedrosa.  
Inscritos: 24  
Presentes: 21  
Ausentes : 03 - José Pires Azevedo.  
- Lázaro César M. Dias  
- Neige Borges da Silva

SALA 24: Fiscal: Prof. Wilton Mário Fiório  
Inscritos: 24  
Presentes: 23  
Ausentes : 01 - Woodson Nunes Mateuci.

Durante a execução da prova não se verificou nenhuma ocorrência anormal.

Das 72 candidatos inscritos, 4 não compareceram, 12 obtiveram nota igual ou superior a cinco e 56 foram reprovados.

datado 10/12/72

1º Examinador:

2º Examinador:

  
\_\_\_\_\_

  
\_\_\_\_\_

SECRETARIA DA EDUCAÇÃO E CULTURA

COORDENAÇÃO DOS EXAMES DE MADUREZA- COMPLEMENTARES

PROVA DE \_\_\_\_\_

CICLO \_\_\_\_\_

NOME DO CANDIDATO \_\_\_\_\_

\_\_\_\_\_  
(Assinatura do candidato)

Nº DE INSCRIÇÃO \_\_\_\_\_

OBSERVAÇÕES:

- 1) Em cada questão existe apenas uma alternativa a escolher
- 2) Encontrando-a, deverá marcar a letra na questão correspondente na folha de resposta com um X.
- 3) Só assinale quando tiver certeza, pois questão rasurada é questão nula.
- 4) Não há substituição de folha de respostas
- 5) O valor de cada questão é de 0,25
- 6) Desejamos-lhe Felicidades, e que faça uma boa prova.

---ooo---

"Esta noite do milagre do tempo e da esperança, antes de ser a hora de mergulhar no mistério do futuro, é a hora da consciência de cada um de nós rever a cena que passou, medir a sorte que nos toca e julgar o que fizemos dos nossos dias".

'Emílio Garrastazu Médici)

SM/mto

(1)

- 1) Dois carros se chocam, dentre as propriedades da matéria, você se lembra principalmente de:
- A) Divisibilidade
  - B) Elasticidade
  - C) Impenetrabilidade
  - D) Compressibilidades
  - E) Inércia
- 2) O número de Avogadro representa:
- A) O número de átomos do MOL
  - B) O número de moléculas do MOL
  - C) O número de moléculas do Atomo Grama
  - D) O número de moléculas num litro de gás
  - E) N.R.A
- 3) Átomos de um mesmo elemento químico obrigatoriamente apresentam:
- A) Igual número de prótons
  - B) Igual número de nêutrons
  - C) Igual número de massa
  - D) A e C estão corretas
  - E) N R A
- 4) Átomos isotônicos apresentam:
- A) Igual número de prótons
  - B) Igual número de elétrons
  - C) Igual número de nêutrons
  - D) Igual número de massa
  - E) Igual soma de prótons e elétrons
- 5) Na separação de fases de um sistema sólido-líquido podemos utilizar o(s) processo(s)
- A) Filtração
  - B) Centrifugação
  - C) Sifonação
  - D) Somente A e C
  - E) Todas acima
- 6) O peso real de um átomo de fósforo é aproximadamente igual a:
- A)  $1,6 \times 10^{-23} \text{g}$
  - B)  $5,02 \times 10^{-23} \text{g}$
  - C)  $6,02 \times 10^{-23} \text{g}$
  - D)  $5,14 \times 10^{-23} \text{g}$
  - E) N R A
- 7) O número de moléculas existentes em 6g de  $\text{H}_2\text{O}$  é aproximadamente:
- A)  $1,50 \times 10^{23}$  moléculas
  - B)  $2,006 \times 10^{23}$  moléculas
  - C)  $6,02 \times 10^{23}$  moléculas
  - D)  $1,73 \times 10^{23}$  moléculas
  - E) N R A

- 8) Um MOL de oxigênio vale 32g e ocupa um volume de 22,4 litros, nas CNTP, daí concluímos que um mol de ozônio que vale 48g, ocupa nas mesmas condições um volume de:
- 11,2 litros
  - 31,6 litros
  - 22,4 litros
  - 44,8 litros
  - n r a
- 9) A percentagem de sódio no óxido de sódio ( $\text{Na}_2\text{O}$ ) é
- |           |          |         |
|-----------|----------|---------|
| A) 74,19% | D) 23,4% | Na = 23 |
| B) 46,18% | E) n r a | O = 16  |
| C) 46,00% |          |         |
- 10) Reagindo o óxido de potássio com  $\text{H}_2\text{O}$  obtem-se um composto X, este composto reagindo com o ácido sulfúrico fornece.
- Sulfeto de potássio
  - Sulfito de potássio +  $\text{H}_2\text{O}$
  - Sulfato de potássio +  $\text{H}_2$
  - Sulfato de potássio +  $\text{H}_2\text{O}$
  - N R A
- 11) Reagindo 279g de ácido clorídrico com 138g de sódio, obtem-se, nas CNTP, um volume de Hidrogênio igual a
- 22,4 litros
  - 67,2 litros
  - 44,8 litros
  - 11,2 litros
  - N R A
- 12) Se misturarmos duas substâncias, e notarmos aquecimento do recipiente, podemos afirmar que fizemos uma
- Mistura homogênea
  - Mistura heterogênea
  - Reação de composição
  - Reação endotérmica
  - Reação exotérmica
- 13) UM elemento químico possui número atômico 13, disto concluímos que
- É metal trivalente
  - É metal divalente
  - É metal monovalente
  - É ametal trivalente
  - N R A
- 14) Cátion é um íon
- Positivo por ganho de prótons
  - Positivo por ganho de elétrons
  - Positivo por perda de elétrons
  - Positivo ou negativo depende dos nêutrons
  - N R A
- 15) A respeito de ligações atômicas, considere as 4 afirmações.
- Um metal se liga a um ametal através de ligação iônica
  - O hidrogênio se liga ao cloro através de ligação covalente apolar.
  - O sódio se une ao cloro através de uma ligação coordenada dativa.
  - A ligação entre o cloro e o cálcio, na molécula do cloreto de cálcio, é iônica.

(3)

- A) 1 e 2 estão corretas.
- B) 1, 2 e 3 estão corretas.
- C) 3 e 4 estão corretas.
- D) 1 e 4 estão corretas.
- E) Todas estão erradas.

16) Assinale a 2ª coluna de acordo com a 1ª e procure a alternativa que coincida com a ordem de numeração da 2ª coluna.

- (1)  $\text{Fe}_2\text{O}_3$       ( ) Anidrido Sulfúrico
- (2)  $\text{FeO}$       ( ) Acido Sulfuroso
- (3)  $\text{SO}_3$       ( ) Óxido ferroso
- (4)  $\text{SO}_2$       ( ) Óxido Férrico
- (5)  $\text{H}_2\text{SO}_3$       ( ) Anidrido sulfuroso

- A) 5-3-4-2-1
- B) 3-5-2-1-4
- C) 1-2-4-5-3
- D) 4-2-5-3-1
- E) N R A

17) O nº de oxidação de um elemento químico é.

- A) Nº de elétrons cedidos.
- B) Nº de prótons cedidos ou recebidos.
- C) Nº de elétrons recebidos.
- D) Nº de nêutrons cedidos.
- E) Nº de elétrons cedidos ou recebidos.

18) Quando um elemento perde dois elétrons ele se torna um íon com carga igual a:

- A) -2
- B) +4
- C) -3
- D) +2
- E) +6

19) Assinalar a alternativa correta.

- A) Os óxidos básicos reagem com água dando base.
- B) Os anidridos reagem com água dando ácidos, prática ou teóricamente.
- C) Os óxidos básicos reagem com anidridos dando sal.
- D) Nem todos óxidos de metais são básicos.
- E) Todas estão corretas.

20) Assinale a substância que reagindo com um ácido produz simultaneamente dois sais.

- A)  $\text{CaO} + \text{H}_2\text{SO}_4$
- B)  $\text{K}_2\text{O} + \text{H}_2\text{SO}_4$
- C)  $\text{Fe}_3\text{O}_4 + \text{H}_2\text{SO}_4$
- D)  $\text{Fe}_2\text{O}_3 + \text{H}_2\text{SO}_4$
- E) N R A

21) Assinalar a alternativa correta.

- A) O carbono é tetravalente.
- B) Os átomos de carbono ligam-se uns aos outros formando as cadeias carbônicas.
- C) A eletropositividade do carbono é fraca.
- D) A, B e C estão corretas.
- E) A e B estão corretas.

22) A cadeia carbônica abaixo é classificada como:

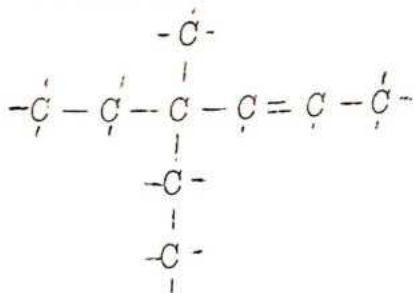

- A) Acíclica, ramificada, homogênea, insaturada e etênica.
- B) Acíclica, normal, homogênea, insaturada.
- C) Acíclica, ramificada, homogênea, etênica.
- D) Aromática, ramificada, homogênea, saturada.
- E) N R A

23) O terceiro carbono, da esquerda para a direita, na cadeia carbônica do teste anterior é

- A) Primário
- B) Secundário
- C) Terciário
- D) Quaternário
- E) N R A

24) Os compostos de nº 1, 2, 3, e 4 são respectivamente.

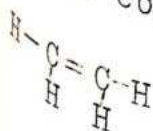

(1)

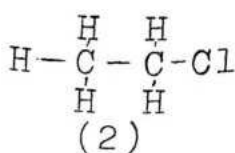

(2)

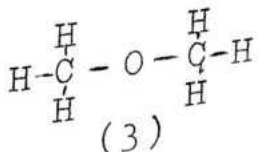

(3)

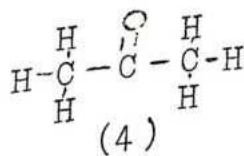

(4)

- A) Etileno, Cloreto de etila, éter etílico, dimetilcetona.
- B) Etileno, Cloreto de etila, éter dimetílico, dimetil cetona.
- C) Eteno, Cloreto de metila éter etílico, acetona.
- D) Propeno, cloreto de etila, álcool etílico, propanona.
- E) N R A

25) A fórmula geral dos alcanos é:

- A)  $\text{C}_n\text{H}_{2n}$
- B)  $\text{C}_n\text{H}_{2n-2}$
- C)  $\text{C}_n\text{H}_{2n+2}$

- D)  $\text{C}_n\text{H}_n$
- E) n r a

n = nº de carbono



- 31) Na molécula do ácido sulfúrico temos :
- Duas ligações covalentes e duas coordenadas dativas
  - Duas ligações iônicas e uma dativa
  - Quatro covalentes e duas dativas
  - Duas covalentes e quatro dativas
  - N.R.A.
- 32) Assinalar a alternativa errada:
- A ligação covalente polarizada ocorre entre átomos de um mesmo elemento químico
  - A ligação covalente polarizada ocorre entre elementos químicos diferentes com potenciais eletronegativos bem afastados
  - Ligação iônica ocorre entre metal e ametal
  - Na ligação eletrovalente o átomo eletro-positivo cede definitivamente elétrons ao átomo eletro negativo
  - N.R.A.
- 33) Se um composto (Na Br, por exemplo) apresentar diferença entre seus potenciais eletro positivos maior que 1,9 podemos afirmar:
- É composto molecular
  - É composto orgânico
  - Pode ser iônico ou molecular
  - É composto iônico
  - N.R.A.
- 34) Na camada eletrônica N podemos colocar até:
- 2 elétrons
  - 8 elétrons
  - 16 elétrons
  - 18 elétrons
  - 32 elétrons
- 35) Assinalar a alternativa correta:
- A massa do elétron é 1840 vezes menor que do próton
  - O nº atômico de um ion = nº de prótons + neutrons
  - O nº atômico de um ion = nº de prótons que é igual ao nº de elétrons
  - A e B são corretas
  - Todas estão corretas
- 36) A fórmula estrutural do anidrido sulfuroso ( $SO_2$ ) é:
- $O = S = O$
  - $O = S \rightarrow O$
  - $O - S = O$
  - $O - S - O$
  - N.R.A.

37) Os compostos de nº 1, 2, 3 e 4 pertencem as seguintes funções (7)  
respectivamente:



(1)

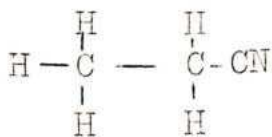

(2)

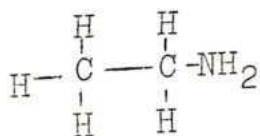

(3)

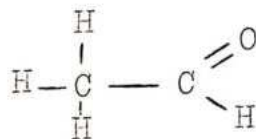

(4)

- A) Alcool; Isonitrila; Amida; Ácido
- B) Aldeido; Amina, Imida; Alcool
- C) Alcool; Nitrila; Amina Primária, Aldeido
- D) Alçeno, Isonitrila, Aldeido; Cetona
- E) N.R.A.

38) O Polietileno é obtido pela polimerização do:

- A) Metil Etileno
- B) Acetileno
- C) Etil Etileno
- D) Eteno,
- E) N.R.A.

39) Por hidratação o Etileno fornece :

- A) Alcool
- B) Aldeído
- C) Cetona
- D) Ácido,
- E) N.R.A.

40) Reagindo o Etileno com H C L obtém-se um composto x; este composto reage com o Etanolato de Sódio dando:

- A) Eter Metílico
- B) Eter Dietílico
- C) Dimetil Cetona
- D) Eter Metil Propílico
- E) N.R.A.

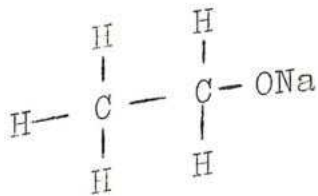

Etanolato de sódio

SECRETARIA DA EDUCAÇÃO E CULTURA  
 COORDENAÇÃO DOS EXAMES DE MADUREZA- COMPLEMENTARES

NOME DO CANDIDATO \_\_\_\_\_

(Assinatura do Candidato)

Nº DE INSCRIÇÃO \_\_\_\_\_

- OBS; :
- 1) Marque com um 'X' apenas uma letra correspondente à resposta certa em cada teste.
  - 2) Teste rasurado, ou com dupla resposta, será anulado.

PROVA DE \_\_\_\_\_

CICLO \_\_\_\_\_

	a	b	c	d	e
01					
02					
03					
04					
05					
06					
07					
08					
09					
10					
11					
12					
13					
14					
15					
16					
17					
18					
19					
20					

	a	b	c	d	e
21					
22					
23					
24					
25					
26					
27					
28					
29					
30					
31					
32					
33					
34					
35					
36					
37					
38					
39					
40					

Nota: \_\_\_\_\_

Nº de respostas certas \_\_\_\_\_

SM/mto

~ 000000 ~



SERVIÇO PÚBLICO FEDERAL  
MINISTÉRIO DA EDUCAÇÃO  
UNIVERSIDADE FEDERAL DE GOIÁS  
FACULDADE DE EDUCAÇÃO

## FICHA DE SUBSTITUIÇÃO DE IMAGEM

*ESTA FICHA INDICA QUE A IMAGEM NESTA POSIÇÃO DA UNIDADE DE DESCRIÇÃO EM SUPORTE DE PAPEL NÃO FOI MANTIDA NESTE REPRESENTANTE DIGITAL PARA FINS DE PROTEÇÃO DO DIREITO DE PRIVACIDADE, POIS NA REFERIDA IMAGEM EXISTEM DADOS PESSOAIS RELATIVOS À PESSOAS NATURAIS IDENTIFICADAS OU IDENTIFICÁVEIS.*

<b>AÇÃO/PROJETO:</b>	Projeto de Pesquisa: Educação de Jovens e Adultos Trabalhadores em Goiás - relações entre o local e o nacional. Cadastro SIGAA PI0581-2017. (Agência de Fomento: CNPq).
<b>RESPONSÁVEL PELA AÇÃO/PROJETO:</b>	Prof. Maria Margarida Machado
<b>ENTIDADE CUSTODIADORA:</b>	Centro Memória Viva - Goiás
<b>TÍTULO DO FUNDO/COLEÇÃO:</b>	Coleção Pesquisa Documental na Secretaria de Educação do Estado de Goiás: Redescobrimo a História da Educação de Jovens e Adultos - EJA em Goiás.
<b>CÓDIGO DE REFERÊNCIA DA UNIDADE DE DESCRIÇÃO:</b>	BRCMV-HEJAE-2021.01-008
<b>TÍTULO DA UNIDADE DE DESCRIÇÃO:</b>	Relatório dos exames de madureza - 2º Ciclo - Realizados em Dezembro de 1972
<b>TOTAL DE IMAGENS DA UNIDADE DE DESCRIÇÃO:</b>	286
<b>POSIÇÃO/INTERVALO DA(S) IMAGEM(NS) SUBSTITUÍDA(S):</b>	202-207
<b>DATA DE SUBSTITUIÇÃO DE IMAGEM:</b>	06/07/2021
<b>RESPONSÁVEL PELA SUBSTITUIÇÃO:</b>	Stephany Nascimento Lago e Walquíria Cunha Borges.

RELATÓRIO DOS

EXAMES DE MADUREZA

dezembro de 1972

FÍSICA = 2º CICLO

- a) PROVA DADA
- b) LISTAS DE ASSINATURAS
- c) NOTAS FINAIS

RELATÓRIO DA PROVA DE FÍSICA

A prova de Física foi realizada no dia 19 de dezembro de 1972 nas Salas 22 e 23 do Colégio Estadual de Goiânia.

Sala 22 - Fiscal prof. David Roberto Barbosa  
Dos 29 candidatos inscritos compareceram 27 faltando dois  
01- Helder Teixeira Favarette  
02- Irma Cecilia Ecker Libardoni

Sala 23: Fiscal - prof. Agenor Pedroso  
Dos 30 candidatos inscritos compareceram 28 e faltaram dois:  
01- Origenes Ribeiro  
02- Pedro Joaquim de Mattos Bizzotto

OBSERVAÇÃO

Durante a realização da prova o aluno Marcos Vaz Moraes foi pego recebendo Cola sendo tomada a sua prova, que recebeu a nota zero, sendo retirado da classe a seguir.

Dos 59 candidatos inscritos faltaram 4, foram aprovados 9 e, reprovados 46 sendo pois 3,4%, 15,2% e 81,4% respectivamente.

Goiânia, 19 de dezembro de 1972

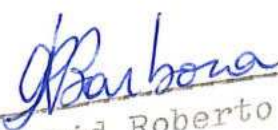
  
\_\_\_\_\_  
prof. David Roberto Barbosa

  
\_\_\_\_\_  
prof. Estênio de Almeida Mascarenhas

SECRETARIA DA EDUCAÇÃO E CULTURA  
COORDENAÇÃO DOS EXAMES DE MADUREZA- COMPLEMENTARES  
PROVA DE FÍSICA- 2º CICLO

OBSERVAÇÕES IMPORTANTES:

- 1) N.R.C. significa Nenhuma Resposta é Correta
- 2) Não faça perguntas, pois a interpretação das questões faz parte da prova
- 3) As respostas devem ser dadas no gabarito anexo
- 4) Não rasure o gabarito, pois respostas rasuradas serão consideradas erradas
- 5) As respostas devem ser dadas com um X
- 6) Você poderá usar o verso das folhas para fazer rascunho.
- 7) Fique calmo, pois a pressa é inimiga da perfeição.

Feliz Natal e Próspero

Ann Novo

---000---

- 1) A energia do Sol atinge a Terra devido a:
  - a) Reflexão do calor
  - b) Condução do Calor
  - c) Irradiação do Calor
  - d) Convecção do Calor
  - e) N.R.C.
  
- 2) O sentido natural de transmissão de calor entre dois corpos depende:
  - a) De suas quantidades de calor
  - b) De seus estados físicos
  - c) De suas temperaturas
  - d) Do corpo considerado
  - e) N.R.C.
  
- 3) Se dois corpos estão em equilíbrio térmico com um terceiro, tem-se:
  - a) Os 3 corpos acham-se em repouso
  - b) Os 3 corpos estão em equilíbrio térmico entre si.
  - c) a temperatura do 3º Corpo aumenta
  - d) A diferença entre as temperaturas dos corpos é diferente de zero
  - e) N.R.C.
  
- 4) Num termômetro de Mercúrio a altura da coluna de mercúrio dentro do tubo assume os valores 10 cm e 50 cm nos pontos fixos convencionados cujas temperaturas são  $0^{\circ}\text{C}$  e  $100^{\circ}\text{C}$ .  
 A equação termométrica para este termômetro na escala Celsius é:
  - a)  $t = 2h$
  - b)  $t = 2(h-10)$
  - c)  $t = 5h - 10/2$
  - d)  $t = .5/2(h - 10)$
  - e) N.R.C.
  
- 5) Colocando o termômetro do problema anterior na água de um lago, a altura da coluna de Mercúrio assume um valor de 20cm.  
 Logo a temperatura da água é:
  - a)  $10^{\circ}\text{C}$
  - b)  $15^{\circ}\text{C}$
  - c)  $25^{\circ}\text{C}$
  - d) Os dados são insuficientes
  - e) N.R.C.
  
- 6) Calor é uma forma de energia, que intimamente relaciona-se com:
  - a) Massa e forma dos corpos
  - b) Estado de agregação dos corpos.
  - c) Movimento vibratório das moléculas
  - d) Meio ambiente local
  - e) N.R.C.

- 7) Quando 1 (hum) grama de gelo a  $0^{\circ}\text{C}$  absorve 100 calorias, a temperatura da água resultante é:
- $100^{\circ}\text{C}$
  - $20^{\circ}\text{C}$
  - $4^{\circ}\text{C}$
  - a, e, c, são corretas
  - N.R.C.
- 8) A massa específica ou densidade absoluta das substâncias:
- Não varia com a temperatura
  - Varia diretamente com a temperatura
  - Varia inversamente com a temperatura
  - Varia diretamente com o coeficiente de dilatação
  - N.R.C.
- 9) Fornecendo calor a um gás contido em um vaso fechado de volume constante.
- O volume do gás aumenta
  - a pressão do gás exercida contra as paredes aumenta
  - a densidade do gás aumenta
  - a temperatura do gás permanece a mesma
  - N.R.C.
- 10) Em uma transformação isobárica o diagrama pressão por volume de um gás perfeito
- É uma reta paralela ao eixo das pressões
  - É uma hipérbole equilátera
  - É uma reta que forma  $45^{\circ}$  com o eixo dos volumes
  - É uma reta paralela ao eixo dos volumes
  - N.R.C.
- 11) Um meio através do qual a luz se propaga segundo trajetórias estatisticamente irregulares de formas imprevisíveis (como o vidro fosco) denomina-se:
- opaco
  - translúcido
  - transparente
  - primário
  - N.R.C.
- 12) Uma câmara escura de orifício tem comprimento igual a 20 cm. Na parede do fundo observa-se uma imagem de 2 cm de altura de um objeto a 40 cm. A altura do objeto é:
- 10 cm
  - 2 cm
  - 3 cm
  - 4 cm
  - N.R.C.

13) Um observador vê segundo um ângulo de elevação de  $30^\circ$  um edifício. Estando o observador a 20 m de distância do edifício. Qual a altura do mesmo?

- a) 20 m
- b)  $20\sqrt{2}/2$  m
- c)  $20\sqrt{3}/3$  m
- d) 40 m
- e) N.R.C.

14) Um raio incide perpendicularmente a uma superfície. O ângulo de incidência é:

- a)  $90^\circ$
- b)  $45^\circ$
- c)  $0^\circ$
- d)  $180^\circ$
- e) N R C

15) Uma fonte luminosa puntiforme situada a 2 metros de um espelho plano emite um raio incidente que, depois da reflexão, ilumina um ponto situado a 3 m desse espelho. Se os pés das perpendiculares baixadas de A e B ao espelho distam 5 m, qual o valor do ângulo de incidência:

- a)  $30^\circ$
- b)  $45^\circ$
- c)  $60^\circ$
- d)  $15^\circ$
- e) N R C

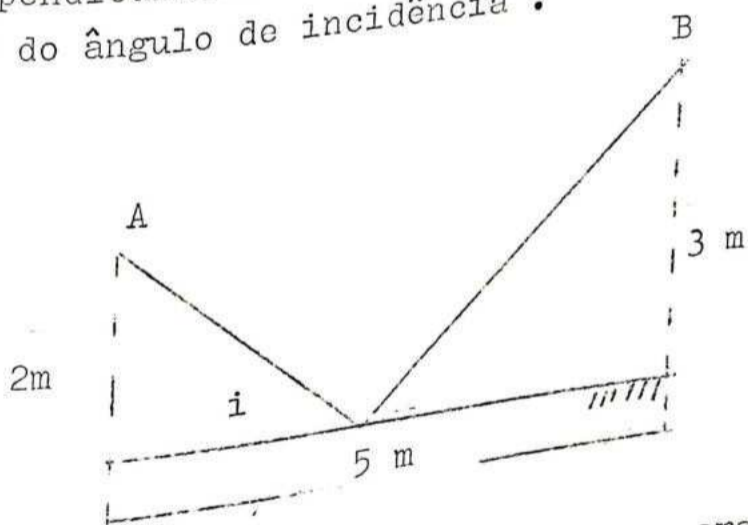

16) Retomar o enunciado anterior. Pode-se afirmar que o trajeto percorrido pela luz para ir de A a B por reflexão no espelho vale

- a)  $5\sqrt{2}$  m
- b)  $4\sqrt{3}$  m
- c)  $3\sqrt{2}$  m
- d) 5m
- e) N R C

- 17) Coloca-se um objeto em frente de um espelho côncavo e observa-se uma imagem invertida e maior que o objeto:
- a) a imagem é virtual
  - b) o objeto está entre o foco e o vértice do espelho
  - c) o objeto está entre o foco e o centro de curvatura
  - d) a imagem está entre o foco e o vértice
  - e) N R C
- 18) Um raio incide em uma superfície de separação do ar para a água. Segundo ângulo com a superfície de  $90^\circ$ . O ângulo de refração é:
- a)  $90^\circ$
  - b)  $45^\circ$
  - c)  $0^\circ$
  - d) Maior que  $0^\circ$
  - e) N R C
- 19) Uma lâmina de faces paralelas, de material plástico transparente flutua em óleo, na posição horizontal. Nestas condições, pode-se afirmar que:
- a) Um raio luminoso emergente é paralelo ao incidente
  - b) Não há desvio lateral do raio luminoso
  - c) Um raio luminoso emergente não é paralelo ao incidente
  - d) todas são corretas
  - e) N R C
- 20) Uma lente plano-convexa é :
- a) Convergente
  - b) Divergente
  - c) De bordos espessos
  - d) De bordos Delgados
  - e) a e d são corretas
- 21) Um condutor A, carregado negativamente, é posto a pequena distância de um condutor B, inicialmente neutro e isolado da Terra. Em seguida, B é ligado a Terra por um fio condutor e novamente isolado. O condutor A é então afastado. Nessas condições o condutor B :
- a) fica carregado negativamente
  - b) fica carregado positivamente
  - c) continua neutro
  - d) Não há elementos para uma conclusão
  - e) N R C

22) Uma partícula de massa  $M$  e carga elétrica  $q$ , está em equilíbrio sob ação de um campo elétrico vertical de intensidade  $E$ . Sendo  $G$  a aceleração da gravidade tem-se:

a)  $E = \frac{mg}{q}$

c)  $E = \frac{qg}{m}$

b)  $E = \frac{mq}{g}$

d) todas são certas

e) N R C

23) Atritando um bastão de plástico com um pano de lã separam-se cargas elétricas. Pode-se afirmar:

a) Só a lã fica eletrizada

b) Só o bastão fica eletrizado

c) o bastão e a lã se eletrizam com cargas de mesmo sinal

d) o bastão e a lã se eletrizam com cargas de sinais opostos

e) N R C

24) Duas cargas puntiformes iguais estão colocadas em pontos distantes de  $d$ . A intensidade da força com que uma atua sobre a outra é  $F$ . Se a carga elétrica delas é reduzida a metade e passando a distância a ser  $2d$  a intensidade da força torna-se:

a)  $2F$

b)  $1/16 F$

c)  $16 F$

d)  $1/2 F$

e) N R C

25) Assinale a proposição incorreta:

O potencial é:

a) É uma grandeza escalar

b) Mede a energia potencial por unidade de carga

c) É sempre nulo no interior dos condutores

d) É uma grandeza auxiliar no cálculo do trabalho

e) N R C

26) Está sempre presente com a corrente elétrica o seguinte efeito:

a) efeito Químico

b) efeito Joule

c) efeito físico-Químico

d) a e b são certas

e) N R C

27) Sob tensão de 6 volts, a corrente que passa por um resistor de

a) 0,12 A

b) 8,67 A

c) 300 A

d) 5 A

e) N R C

- 28) Um aparelho elétrico de aquecimento traz na plaqueta a inscrição 100 w 100 V. Pode afirmar que sua resistência é de :
- 100 ohms
  - 1 ohms
  - 10 ohms
  - 10.000 ohms
  - N R C
- 29) Associam-se em paralelo duas resistências de 100 ohms e uma de 50 ohms. A resistência equivalente é:
- 250 ohms
  - 25 ohms
  - 20 ohms
  - 100 ohms
  - N R C
- 30) Serra-se transversalmente uma barra de ferro imantada uniformemente.
- as duas partes se desmagnetizam
  - obtem-se um polo Norte e um polo Sul isolados
  - na secção do corte, surgem polos contrários aqueles das extremidades das partes
  - o polo Norte conserva-se isolado mas o polo Sul desaparece
  - N R C
- 31) A velocidade de um móvel, mantendo-se constante e igual a 5 m/seg Significa que:
- o móvel está em repouso, pois sua velocidade é constante
  - o móvel percorre a distância de 5 m em cada segundo
  - Se a velocidade é constante e de 5 m/s, a sua aceleração é de  $5 \text{ m/s}^2$
  - Em dois segundos o móvel percorre 20 metros
  - N R C
- 32) Um móvel que desenvolve velocidade de 36 km/h é freiado e pára após percorrer 5 metros. Sua aceleração de retardamento foi de:
- $-5 \text{ m/s}^2$
  - $-10 \text{ m/s}^2$
  - $-20 \text{ m/s}^2$
  - $-2 \text{ m/s}^2$
  - N R C
- 33) Sendo que  $P = mg$  podemos afirmar que :
- o peso de um corpo depende de sua massa
  - o peso de um corpo é sempre constante
  - o peso de um corpo varia de local para local
  - a e b estão certas
  - a e c são certas

34) Um corpo sobre um plano horizontal, sem atrito é arrastado por uma força de 50 N na direção do plano, a uma distância de 10 metros, durante 5 segundos. A potência da força é:

- a) 1000 W
- b) 100 W
- c) 10 W
- d) 50 W
- e) N R C

35) Uma pedra foi lançada verticalmente de baixo para cima no vácuo, e retornou ao ponto de partida do cabo de um segundo. Sabendo-se que  $g = 9,8 \text{ m/s}^2$ , pode-se afirmar que sua velocidade inicial era:

- a) 1,9 m/s
- b) 2,9 m/s
- c) 9,8 m/s
- d) 4,9 m/s
- e) N R C

36) De acordo com o enunciado anterior, pode-se afirmar que a altura atingida pela pedra acima do ponto de lançamento, é:

- a) 3,2 m
- b) 4,2 m
- c) 9,8 m
- d) 10 m
- e) N R C

37) Mediante uma alavanca interfixa de 100cm de comprimento equilibra-se uma força resistente de 30 kgf aplicando uma força potente de 7,5kgf no braço de resistência vale:

- a) 20 cm
- b) 75 cm
- c) 80 cm
- d) 50 cm
- e) N R C



38) O gráfico anexo representa a intensidade de uma força em função da distância percorrida por seu ponto de aplicação :

- a) própria direção da força
- b) deslocamento de 20 m o trabalho realizado pela força é medido, em joules, pelo nº :
- c) 103
- d) 2.103
- e) 0,5.103
- f) 106
- g) N R C

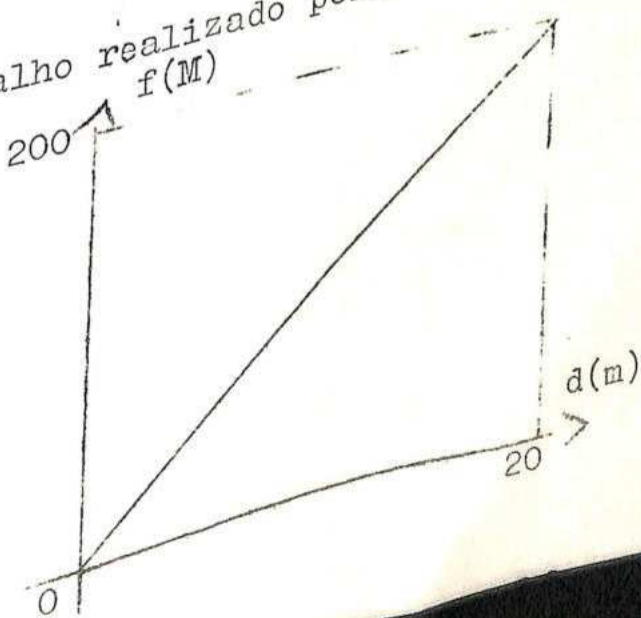

39) É dado um cilindro em equilíbrio, apoiado pela base na superfície de uma esfera perfeitamente lisa: o equilíbrio é :

- a) estável
- b) instável
- c) indiferente
- d) impossível
- e) N R C

40) O esquema anexo representa uma barra giratória em torno de um eixo horizontal, perpendicular a ela e passando por seu centro de gravidade O.

A barra está sujeita à ação das forças esquematizadas. As roldanas são fixas. Para que a barra fique em equilíbrio em posição horizontal, o peso  $x$  deve medir

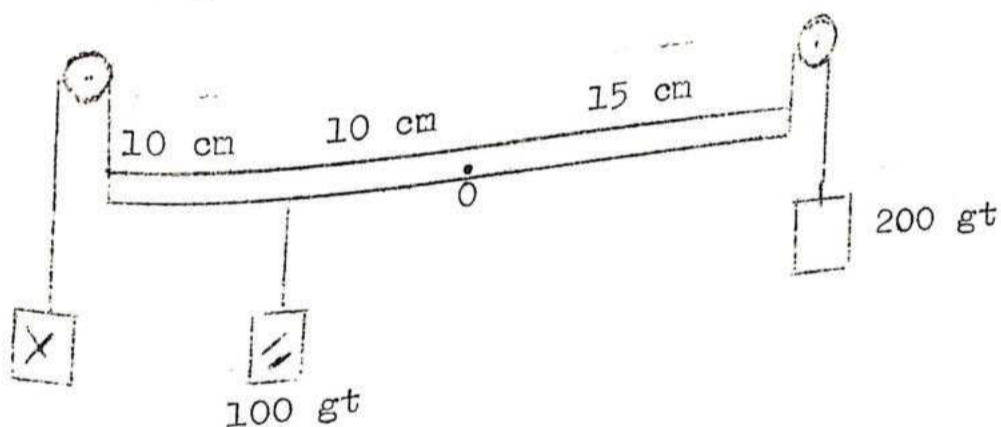

- a) 200 gt
- b) 100 gt
- c) 300 gt
- d) 50 gt
- e) N R C

-----oooo-----  
 "Os rios atingem seus alvos, porque aprendem contornar os obstáculos".

SECRETARIA DA EDUCAÇÃO E CULTURA  
 COORDENAÇÃO DOS EXAMES DE MADUREZA- COMPLEMENTARES

NOME DO CANDIDATO \_\_\_\_\_

(Assinatura do candidato)

Nº DE INSCRIÇÃO \_\_\_\_\_

Professor \_\_\_\_\_

PROVA DE \_\_\_\_\_

CICLO \_\_\_\_\_

	a	b	c	d	e
01					
02					
03					
04					
05					
06					
07					
08					
09					
10					
11					
12					
13					
14					
15					
16					
17					
18					
19					
20					

	a	b	c	d	e
21					
22					
23					
24					
25					
26					
27					
28					
29					
30					
31					
32					
33					
34					
35					
36					
37					
38					
39					
40					

Nº de respostas certas \_\_\_\_\_

NOTA \_\_\_\_\_

SM/nto



SERVIÇO PÚBLICO FEDERAL  
MINISTÉRIO DA EDUCAÇÃO  
UNIVERSIDADE FEDERAL DE GOIÁS  
FACULDADE DE EDUCAÇÃO

## FICHA DE SUBSTITUIÇÃO DE IMAGEM

*ESTA FICHA INDICA QUE A IMAGEM NESTA POSIÇÃO DA UNIDADE DE DESCRIÇÃO EM SUPORTE DE PAPEL NÃO FOI MANTIDA NESTE REPRESENTANTE DIGITAL PARA FINS DE PROTEÇÃO DO DIREITO DE PRIVACIDADE, POIS NA REFERIDA IMAGEM EXISTEM DADOS PESSOAIS RELATIVOS À PESSOAS NATURAIS IDENTIFICADAS OU IDENTIFICÁVEIS.*

<b>AÇÃO/PROJETO:</b>	Projeto de Pesquisa: Educação de Jovens e Adultos Trabalhadores em Goiás - relações entre o local e o nacional. Cadastro SIGAA PI0581-2017. (Agência de Fomento: CNPq).
<b>RESPONSÁVEL PELA AÇÃO/PROJETO:</b>	Prof. Maria Margarida Machado
<b>ENTIDADE CUSTODIADORA:</b>	Centro Memória Viva - Goiás
<b>TÍTULO DO FUNDO/COLEÇÃO:</b>	Coleção Pesquisa Documental na Secretaria de Educação do Estado de Goiás: Redescobrimo a História da Educação de Jovens e Adultos - EJA em Goiás.
<b>CÓDIGO DE REFERÊNCIA DA UNIDADE DE DESCRIÇÃO:</b>	BRCMV-HEJAE-2021.01-008
<b>TÍTULO DA UNIDADE DE DESCRIÇÃO:</b>	Relatório dos exames de madureza - 2º Ciclo - Realizados em Dezembro de 1972
<b>TOTAL DE IMAGENS DA UNIDADE DE DESCRIÇÃO:</b>	286
<b>POSIÇÃO/INTERVALO DA(S) IMAGEM(NS) SUBSTITUÍDA(S):</b>	220-223
<b>DATA DE SUBSTITUIÇÃO DE IMAGEM:</b>	06/07/2021
<b>RESPONSÁVEL PELA SUBSTITUIÇÃO:</b>	Stephany Nascimento Lago e Walquíria Cunha Borges.

RELATÓRIOS DOS

EXAMES DE MADUREZA

dezembro de 1972

LATIM = 2º CICLO

- a) PROVA DADA
- b) LISTAS DE ASSINATURAS
- c) NOTAS FINAIS

SECRETARIA DA EDUCAÇÃO E CULTURA  
COORDENAÇÃO DOS EXAMES DE MADUREZA - COMPLEMENTARES

RELATÓRIO DA CRIVA DE LATIM

Realizou-se a Prova de Latim às 14 horas do dia  
19 de dezembro de 1972, com alunos inscritos: 42  
compareceram: 36  
faltaram : 06

Foram aprovados 10 alunos e reprovados 26 candi-  
datos.

Não houve anormalidades durante a realização da  
prova.

Candidatos ausentes:

Custódio Francisco Vasconcelos do Carmo,

Carlos Alberto de Oliveira,

Helder Teixeira Favoretto,

Iêda Albuquerque,

João de Deus Santos,

Maria Joana de Oliveira

Goiânia, 19 de dezembro de 1972

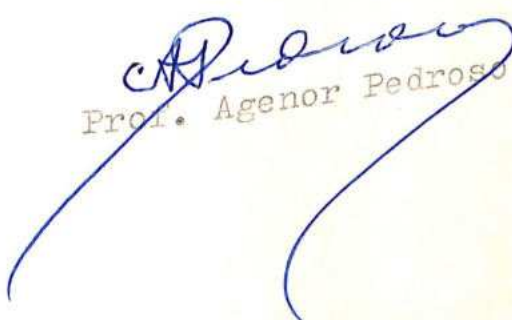
  
Prof. Agenor Pedrosa





V. RSMO ( Do português para o latim )

O amigo louva a vitória.

A vitória enbeleza o exército.

A vida tem alegria.

A virtude é glória.

A estátua da liberdade é grande.

O filho amou a virtude.

Alegria da fé é a liberdade.

O combate do exército é esperança.

O circo tem estátua da liberdade.

A glória do homem é a vitória dos filhos.

Dê o genitivo singular das 5 declinações:

Insula(1a.)=Ilha

Amicus(2a.)=amigo

Consul(3a.)cônsul

Manus(4a.)=mão

Dies(5a.)=dia

XXXXXXXXXXXXXXXXXXXXX

XXXXX

2.) Pela terminação, diga a que MODO - TEMPO - PESSOA pertencem:

a) AMAT = modo: _____	Tempo: _____	Pessoa: _____
b) AMABO = " _____	" _____	" _____
c) AMANTE = " _____	" _____	" _____
d) AMATOTE = " _____	" _____	" _____
e) AMABATIS = " _____	" _____	" _____

XXXXXXXXXXXXXXXXXXXXXXXXXXXX

3.) Assinale, corretamente, os números com os casos latinos:

- |                  |                       |
|------------------|-----------------------|
| Magi ( 1 )       | Acusativo plural ( )  |
| Homines/ ( 2 )   | Genitivo singular ( ) |
| Magas ( 3 )      | Nominativo plural ( ) |
| Exercituum ( 4 ) | Ablativo singular ( ) |
| Libertate ( 5 )  | Genitivo plural ( )   |

XXXXXXXXXXXXXXXXXXXXXXXXXXXX

4.) Relacione, com números, Obra e Autor:

- |                |                         |
|----------------|-------------------------|
| Cícero ( 1 )   | Odes (Ars poetica) ( )  |
| Virgílio ( 2 ) | De bello Gallico ( )    |
| Horácio ( 3 )  | In Catilinam oratio ( ) |
| Ovídio ( 4 )   | A Eneida ( )            |
| César ( 5 )    | Metamorfoses ( )        |

XXXXXXXXXXXXXXXXXXXX

XXXXXX

## Vocabulário

amicus - i = amigo  
circus - i = circo  
filius - i = filho  
statua - ae = estátua  
victoria - ae = vitória  
vita - ae = vida  
gaudio - ae = alegria  
bellum - ae = combate  
libertas - tatis = liberdade  
virtus - tutis = virtude  
gloria - laudis = glória  
homo - hominis = homem  
exercitus - us = exército

Spes - spei = esperança  
Fides - fidei = fé  
Est = é  
Amavit = amou  
Laudat = louva  
Habet = tem  
Ornat = enbeleza  
Magna - ae - i = grande  
In = no - na  
Ubi = onde  
Nemo = ninguém  
Sunt = são  
Esse = ser

XXXXXXXXXXXXXXXXXXXX

XXXXXX

X

"A Língua latina é a língua-não do português. Não se pode saber a língua portuguesa sem saber a língua cantante e harmoniosa de Cícero, o que dominou os povos e os altares de Deus." Prof. A. Pedroso.

XXXXXXXXXXXXXXXXXXXX

XXXXXX

X



SERVIÇO PÚBLICO FEDERAL  
MINISTÉRIO DA EDUCAÇÃO  
UNIVERSIDADE FEDERAL DE GOIÁS  
FACULDADE DE EDUCAÇÃO

## FICHA DE SUBSTITUIÇÃO DE IMAGEM

*ESTA FICHA INDICA QUE A IMAGEM NESTA POSIÇÃO DA UNIDADE DE DESCRIÇÃO EM SUPORTE DE PAPEL NÃO FOI MANTIDA NESTE REPRESENTANTE DIGITAL PARA FINS DE PROTEÇÃO DO DIREITO DE PRIVACIDADE, POIS NA REFERIDA IMAGEM EXISTEM DADOS PESSOAIS RELATIVOS À PESSOAS NATURAIS IDENTIFICADAS OU IDENTIFICÁVEIS.*

<b>AÇÃO/PROJETO:</b>	Projeto de Pesquisa: Educação de Jovens e Adultos Trabalhadores em Goiás - relações entre o local e o nacional. Cadastro SIGAA PI0581-2017. (Agência de Fomento: CNPq).
<b>RESPONSÁVEL PELA AÇÃO/PROJETO:</b>	Prof. Maria Margarida Machado
<b>ENTIDADE CUSTODIADORA:</b>	Centro Memória Viva - Goiás
<b>TÍTULO DO FUNDO/COLEÇÃO:</b>	Coleção Pesquisa Documental na Secretaria de Educação do Estado de Goiás: Redescobrimo a História da Educação de Jovens e Adultos - EJA em Goiás.
<b>CÓDIGO DE REFERÊNCIA DA UNIDADE DE DESCRIÇÃO:</b>	BRCMV-HEJAE-2021.01-008
<b>TÍTULO DA UNIDADE DE DESCRIÇÃO:</b>	Relatório dos exames de madureza - 2º Ciclo - Realizados em Dezembro de 1972
<b>TOTAL DE IMAGENS DA UNIDADE DE DESCRIÇÃO:</b>	286
<b>POSIÇÃO/INTERVALO DA(S) IMAGEM(NS) SUBSTITUÍDA(S):</b>	231-234
<b>DATA DE SUBSTITUIÇÃO DE IMAGEM:</b>	06/07/2021
<b>RESPONSÁVEL PELA SUBSTITUIÇÃO:</b>	Stephany Nascimento Lago e Walquíria Cunha Borges.

RELATÓRIO DOS

EXAMES DE MADUREZA

dezembro de 1972

CIÊNCIAS FIS. E BIOLÓGICAS 2º CICLO

- a) PROVA DADA
- b) LISTAS DE ASSINATURAS
- c) NOTAS FINAIS

RESUMÃO DA PROVA DE CIÊNCIAS FÍSICAS E BIOLÓGICAS

A prova foi realizada no dia 19 de dezembro de 1972 das 16 às 18 hs. nas salas 22, 23 e 24 do Colégio Estadual de Goiânia.

Sala 22 - Fiscal - Hercília de Souza Lima Milazzo .

Dos 29 candidatos inscritos compareceram 27 e faltaram 2.

01- Abyssinia Macache Gadia

02- Aconerques Antônio da Silva

Não Houve Ocorrências.

SALA 23- Fiscal- David Roberto Barbosa

Dos 31 candidatos presentes compareceram 28 e faltaram 3

01- Lúcia dos Reis

02- Helser Teixeira Favarette

03- Gilvan Castro Sampaio

Não Houve ocorrências.

SALA 24- Fiscal - Elenita Assis

Dos 29 candidatos inscritos compareceram 26 e faltaram 3:

01- Simone Fontes Amaral

02- Vicente Coelho de Moraes

03- Mania Ribeiro Benedetti

Não houve ocorrências.

Dos 77 candidatos que compareceram 19 foram aprovados perfazendo 24,6% e foram reprovados 58 perfazendo 75,4%

Goiânia, 19 de dezembro de 1972

Barbosa  
prof. David Roberto Barbosa

Corália de Paiva Rocha  
profª Corália de Paiva Rocha

SECRETARIA DA EDUCAÇÃO E CULTURA  
COORDENAÇÃO DOS EXAMES DE MADUREZA- COMPLEMENTARES  
PROVA DE FÍSICA- 2º CICLO

OBSERVAÇÕES IMPORTANTES:

- 1) N.R.C. significa Nenhuma Resposta é Correta
- 2) Não faça perguntas, pois a interpretação das questões faz parte da prova
- 3) As respostas devem ser dadas no gabarito anexo
- 4) Não rasure o gabarito, pois respostas rasuradas serão consideradas erradas
- 5) As respostas devem ser dadas com um X
- 6) Você poderá usar o verso das folhas para fazer rascunho.
- 7) Fique calmo, pois a pressa é inimiga da perfeição.

Feliz Natal e Próspero  
Ann Novo

---000---

SM/mta

Secretaria de Educação e Cultura  
Exames de Maturidade Complementares  
Prova de Diâgnósticos Físicas e Biológicas

MARQUE COM "X" A AFIRMATIVA QUE JULGAR CORRETA:

- 1º - O PROTOPLASMA É UM CONJUNTO DE:
- A) NÚCLEO E CITOPLASMA
  - B) CITOPLASMA E MEMBRANA
  - C) INCLUSÕES E NÚCLEO
  - D) TODAS AS ESTRUTURAS VIVAS DA CÉLULA
  - E) NÚCLEO E MEMBRANA
- 2º - SÃO RESPONSÁVEIS PELA PRODUÇÃO DE CLOROFILO:
- A) O LISOSSOMO
  - B) O RIBOSSOMO
  - C) O DICTISSOMO
  - D) O VACÚOLO
  - E) O PLASTO
- 3º - COROLA É UM CONJUNTO DE:
- A) CARPELOS
  - B) SÉPALAS
  - C) PÉTALAS
  - D) ANTERAS
  - E) ESTAMES
- 4º - HÁ RAIZES QUE ARMAZENAM SUBSTÂNCIAS NUTRITIVAS E, SÃO CHAMADAS DE:
- A) TABULARES
  - B) AXIAIS
  - C) ADVENTÍCIAS
  - D) TUBERCULAS
  - E) GRAMPIFORMES
- 5º - PROTOZOÁRIOS SÃO:
- A) ORGANISMOS UNICELULARES QUE PRODUZEM DOENÇAS, SEM EXCEÇÃO
  - B) ORGANISMOS PLURI OU UNICELULARES, AUTÓTROFOS OU HETERÓTROFOS
  - C) ORGANISMOS UNICELULARES, MICROSCÓPICOS, AUTÓTROFOS E HETERÓTROFOS
  - D) ORGANISMOS UNICELULARES, MACROSCÓPICOS, APENAS HETERÓTROFOS
  - E) ORGANISMOS ENDOPARASITAS SEM EXCEÇÃO E AUTÓTROFOS

6º- NA FASE ADULTA, O TIPO DE RESPIRAÇÃO DOS ANFÍBIOS PODE SER:

- A) APENAS PULMONAR
- B) PELOS PULMÕES E BRÂNCIAS
- C) APENAS PELA PELE
- D) PELA PELE, PULMÕES E BRÂNCIAS
- E) PELA PELE, PULMÕES E BRÂNCIAS

7º- NAS AVES, A MÚSCULA TEM UMA FUNÇÃO

- A) EXCLUSIVAMENTE MECÂNICA
  - B) EXCLUSIVAMENTE QUÍMICA
  - C) TANTO QUÍMICA COMO MECÂNICA
  - D) MAIS QUÍMICA DO QUE MECÂNICA
- TODAS AS AFIRMATIVAS ESTÃO CORRETAS

8º- NO GRUPO DOS ARTRÓPODOS PODEMOS ENQUADRAR OS SEGUINTE

ANIMAIS:

- A) LESMAS, INSETOS, CRUSTÁCEOS E CAMARÕES
- B) INSETOS, ARANHAS, SALAMANDRA
- C) ABELHAS, CAMARÃO, ESCORPIÃO E ARANHA
- D) ARANHA, CARANGUEIJO, COBRA E SAPO
- E) SAPO, ABELHA, CAMARÃO E CEGONHA

9º- A INSUFICIÊNCIA DA VITAMINA "C" CAUSA:

- A) XEROFALMIA
- B) RAQUITISMO
- C) CEGUEIRA NOTURNA
- D) ESCORBUTO
- E) HEMORRAGIAS

10º- O CARACOL, A OSTRÁ E O POLVO FAZEM PARTE DO GRUPO DOS

- A) REPTÉIS
- B) ANFÍBIOS
- C) INSETOS
- D) ARTRÓPODOS
- E) MOLUSCOS

11º- A ADRENALINA É UM HORMÔNIO SECRETADO:

- A) PELO PÂNCREAS
- B) PELO FÍGADO
- C) PELAS SUPRA-RENAIS
- D) PELA TIREÓIDE

NENHUMA AFIRMATIVA ESTÁ CORRETA

- 12º- A PARTE COMESTÍVEL DO MANGOC É:
- A) O FRUTO PROPRIAMENTE DITO
  - B) UMA BAGA
  - C) A SEMENTE
  - D) UM PSEUDOFRUTO
  - E) O PERÍCARPO BASTANTE DESENVOLVIDO

13º- ASSINALE C QUE NÃO FOR ADAPTAÇÃO DA FOLHA:

- A) PERICICLO
- B) BRÁCTEAS
- C) CATÁFILC
- D) ESPATA
- E) GAVINHA DA FOLHA

14º- UMA RAIZ NÃO PODE APRESENTAR COMO FUNÇÃO

- A) ASSIMILAÇÃO
- B) CONDUTAÇÃO
- C) RESERVA
- D) ABSORÇÃO
- E) REPRODUÇÃO

15º- UMA FLOR COMPLETA APRESENTA AS SEGUINTE PARTES:

- A) CALICE, COROLA, ANDRÓCEU E GINECEU
- B) COROLA, ESTAMES, ÍCLEM, ANTERA
- C) HASTE, PERIANTE E GENITÁLIA
- D) RECEPTÁCULO, VERTICILLOS E COROLA
- E) ANDRÓCEU, GINECEU E HASTE

16º- O CITOPLASMA É RESPONSÁVEL POR:

- A) DIVISÃO CELULAR
- B) PRODUÇÃO DE ADN E ARN
- C) LISE DAS CÉLULAS
- D) PRODUÇÃO DE CLOROPLASTOS
- E) RESPIRAÇÃO CELULAR

17º- O NÚMERO DE CROMOSSOMOS NAS CÉLULAS SOMÁTICAS DO HOMEM É:

- A) 16
- B) 54
- C) 24
- D) 46
- E) 48

18º- OS MAMÍFEROS TÊM COMO CARACTERÍSTICA EXCLUSIVA DE SEU GRUPO:

- A) HOMEOTERMIA
- B) ESQUELETO COM POUCOS OSSOS
- C) PELE COM EPITÉLIO ESTRATIFICADO
- D) DUAS VEIAS CAVAS
- E) SÃO COSMÓPOLITAS

19º- O PÂNCREAS É UMA GLÂNDULA DE SECREÇÃO MISTA, QUE SECRETA:

- A) SUCCO ENTÉRICO E INSULINA
- B) PTIALINA E SUCCO PANCREÁTICO
- C) INSULINA E PTIALINA
- D) SUCCO PANCREÁTICO E INSULINA
- E) SUCCO ENTÉRICO E SUCCO PANCREÁTICO

20º - OS SEGUINTE ALIMENTOS POSSUEM VITAMINA "C":

- A) FRUTAS DOCE E CÍTRICAS
- B) VERDURAS E LEGUMES
- C) CUCUS E FRUTAS DOCE
- D) FRUTAS CÍTRICAS E CLEO DE FEIXE
- E) FRUTAS CÍTRICAS

21º - MARQUE A AFIRMATIVA CORRETA:

- A) OS ÁTOMOS SÃO FORMADOS PELOS PRÓTONS, ELÉTRONS E NEUTRONS, SENDO QUE OS ELÉTRONS ESTÃO CONCENTRADOS NO CENTRO.
- B) O ÁTOMO É A MENOR PARTÍCULA DE MATÉRIA QUE AINDA CONSERVA SUAS PROPRIEDADES.
- C) MOLÉCULA É A MENOR PORÇÃO DE UM SER VIVO
- D) OS ÁTOMOS SÃO FORMADOS POR PARTÍCULAS DE CARGAS ELÉTRICAS NEGATIVAS, POSITIVAS E NEUTRAS:
- E) NENHUMA AFIRMATIVA ESTÁ CORRETA

22º - UM CORPO É SÓLIDO QUANDO:

- A) A FORÇA DE REPELÇÃO ENTRE SUAS MOLÉCULAS É MAIOR QUE A FORÇA DE ATRAÇÃO
- B) QUANDO A FORÇA DE REPELÇÃO ENTRE SUAS MOLÉCULAS É IGUAL A FORÇA DE ATRAÇÃO
- C) QUANDO A FORÇA DE REPELÇÃO ENTRE SUAS MOLÉCULAS SEJA MENOR QUE A FORÇA DE ATRAÇÃO
- D) TODAS AS AFIRMATIVAS ESTÃO CORRETAS
- E) TODAS AS AFIRMATIVAS ESTÃO ERRADAS

23º - É UM FENÔMENO FÍSICO:

- A) IMANTAÇÃO DE UMA BARRA DE AÇO
- B) A FUSÃO DE UMA BARRA DE FERRO
- C) O AQUECIMENTO DE UM FERRO ELÉTRICO
- D) TODAS AS AFIRMATIVAS ACIMA ESTÃO CORRETAS
- E) NENHUMA AFIRMATIVA ESTÁ CORRETA

24º - MARQUE A AFIRMATIVA CORRETA:

- A) O  $H_2SO_4$  É UMA SUBSTÂNCIA COMPOSTA E É SÓLIDA EM CONDIÇÕES AMBIENTAIS
- B) O  $O_2$  É UM GÁS, MAS É UMA SUBSTÂNCIA COMPOSTA POIS POSSUE DOIS ÁTOMOS:
- C) O  $H_2SO_4$  É UMA SUBSTÂNCIA COMPOSTA E O  $O_2$  SIMPLES
- D) O  $H_2SO_4$  É UMA SUBSTÂNCIA SIMPLES E O  $O_2$  COMPOSTA
- E) NENHUMA AFIRMATIVA ESTÁ CORRETA

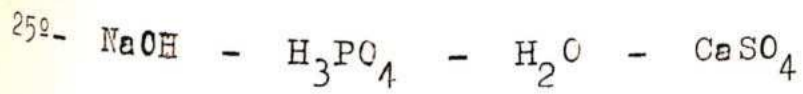

AS SUBTÂNCIAS ACIMA SÃO RESPECTIVAMENTE:

- A) ÁCIDO - BASE - ÓXIDO - SAL
- B) ÓXIDO - BASE - ÁCIDO - SAL
- C) SAL - ÁCIDO - ÓXIDO - BASE
- D) BASE - ÁCIDO - ÓXIDO - SAL
- E) NENHUMA AFIRMATIVA ESTÁ CORRETA

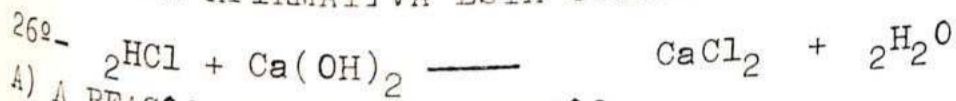

- A) A REAÇÃO ACIMA É DE ADIÇÃO
- B) " " " " OXI-REDUÇÃO
- C) " " " " DUPLA-TROCA
- D) " " " " IMPOSSIVEL
- E) NENHUMA AFIRMATIVA ESTÁ CORRETA

27º- ESTÁ SEMPRE PRESENTE E EM MUITAS VEZES É INDESEJÁVEL O SE-  
GUINTE EFEITO NAS EXPERIÊNCIAS ELÉTRICAS:

- A) EFEITO QUÍMICO
- B) EFEITO JAULE
- C) EFEITO MAGNÉTICO
- D) TODOS ACIMA
- E) NENHUMA AFIRMATIVA ESTÁ CORRETA

28º- 2 GRAMAS DE HÍDRGÊNIO OCUPA NAS CONDIÇÕES NORMAIS DE TEM-  
PERATURA E PRESSÃO 22,4 LITROS: ENTÃO, 44 GRAMAS DE GÁS CAR-  
BÔNICO NAS MESMAS CONDIÇÕES OCUPA:

- A) O MESMO VOLUME
- B) 22 VEZES MAIOR
- C) 11 " "
- D) 22 " MENOR
- E) NENHUMA RESPOSTA ESTÁ CORRETA

29º- UM AVIÃO PASSA POR CIMA DE UMA CIDADE INIMIGA E DEIXA CAIR  
UMA BOMBA: PARA UM INDIVÍDUO DA CIDADE A BOMBA DESCREVE  
AO CAIR:

- A) UMA RETA
- B) UMA ELIPSE
- C) UMA PARÁBOLA
- D) UMA HIPÉRBOLA
- E) NENHUMA AFIRMATIVA ESTÁ CORRETA

30º - O TEMPO GASTO POR UM TREM DE 200 METROS PARA ATRAVESSAR UMA PONTE DE 50 METROS, SENDO QUE A VELOCIDADE DO TREM ERA DE 60 KM/H FOI DE:

- A) 12 SEGUNDOS
- B) 15 "
- C)  $\frac{25}{6}$  "
- D)  $\frac{20}{6}$  "
- E) NENHUMA AFIRMATIVA ESTÁ CORRETA

31º - DETERMINAR AS TRACÇÕES NAS CORDAS "A" E "B" DA ESTRUTURA REPRESENTADA NA FIGURA ABAIXO:

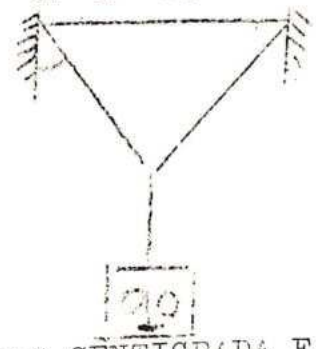

- A)  $T_A = T_B = 100$  N APROXIMADAMENTE
- B)  $T_A = T_B = 50$  N "
- C)  $T_A = T_B = 70$  N "
- D)  $T_A = T_B = 100$  N EXATAMENTE
- E) NENHUMA AFIRMATIVA ESTÁ CORRETA

32º - DOIS TERMÔMETROS GRADUADOS NAS ESCALAS CÉNTIGRADA E FARENHEIT INDICAM O MESMO NÚMERO A:

- A)  $40^{\circ}\text{C}$  e  $40^{\circ}\text{F}$
- B)  $-20^{\circ}\text{C}$  e  $40^{\circ}\text{F}$
- C)  $-20^{\circ}\text{C}$  e  $-40^{\circ}\text{F}$
- D)  $4^{\circ}\text{C}$  e  $-40^{\circ}\text{F}$
- E) NENHUMA AFIRMATIVA ESTÁ CORRETA

33º - TEM CAPACIDADE PARA COZER ALIMENTOS

- A) CALOR
- B) TEMPERATURA
- C) ENERGIA ELÉTRICA
- D) COMBUSTÃO DE CÉLULOS
- E) NENHUMA AFIRMATIVA ESTÁ CORRETA

34º - É UMA ESCALA ABSOLUTA:

- A) CELSIUS
- B) FARENHEIT
- C) KELVIN
- D) REUMUR
- E) NENHUMA AFIRMATIVA ESTÁ CORRETA

35º - A CARGA ELÉTRICA ELEMENTAR TEM VALOR DE:

- A)  $1,6 \cdot 10^{-19}$  FRANKLIN
- B)  $1,6 \cdot 10^3$  CCULOMB
- C)  $1,6 \cdot 10^{-6}$  "
- D)  $1,6 \cdot 10^9$  FRANKLIN
- E) NRC

36ª- SÃO DADOS DOIS CORIÚSCULOS ELETRIZADOS QUE SE ATRAEM COM FORÇA DE INTENSIDADE 80 DINAS.

DUPLICANDO-SE A DISTÂNCIA ENTRE ELES, A INTENSIDADE DA FORÇA TORNA-SE IGUAL A:

- A) 20 DINAS
- B) 40 "
- C) 80 "
- D) 10 "

NENHUMA AFIRMATIVA ESTÁ CORRETA

37ª- OS INDICIS COSTUMAM COLOCAR O CUIDADO EM CONTACTO COM A TERRA PARA CUVIR UM SOM A DISTÂNCIA, ISTO PORQUE:

- A) O SOM SE PROPAGA MAIS RÁPIDO NO AR DO QUE NOS SÓLIDOS
- B) O SOM SE PROPAGA MAIS RÁPIDO NOS SÓLIDOS DO QUE NO AR
- C) OS ESPIRITOS TRAZIAM O SOM AO INDIC PELA TERRA
- D) O CUIDADO DO INDIC NECESSITA DO CONTACTO COM A TERRA PARA FUNCIONAR.

E) NENHUMA AFIRMATIVA ESTÁ CORRETA

38ª- EM UM MEIO TRANSPARENTE, HOMOGENEO E ISOTROPICO, A LUZ PROPAGA-SE SEGUNDO TRAJETÓRIA:

- A) PARABÓLICA
- B) RETILINEA
- C) CIRCULAR
- D) CURVILINEA

E) NENHUMA AFIRMATIVA ESTÁ CORRETA

39ª- QUANTAS IMAGENS SE FORMA DE UM OBJETO COLOCADO ENTRE DOIS ESPELHOS PLANOS PERPENDICULARES ENTRE SI:

- A) 1
- B) 2
- C) 3
- D) 4
- E) NRC

40ª- CALCULAR A ALTURA DE UMA TORRE QUE PROJETA UMA SOMBRA DE 42m DE COMPRIMENTO NO INSTANTE EM QUE UMA HASTE VERTICAL DE 1m DE ALTURA PRODUZ UMA SOMBRA DE 60 cm.

- A) 20 cm
- B) 40 cm
- C) 70 cm
- D) 100 mm

NENHUMA AFIRMATIVA ESTÁ CORRETA

"QUANTO MAIS O HCMEM APRENDE MAIS ELE DESCOBRE A SUA VASTA IGNORÂNCIA".

SECRETARIA DA EDUCAÇÃO E CULTURA  
COORDENAÇÃO DOS EXAMES DE MADUREZA- COMPLEMENTARES

NOME DO CANDIDATO \_\_\_\_\_

\_\_\_\_\_  
(Assinatura do candidato)

Nº DE INSCRIÇÃO \_\_\_\_\_

Professor \_\_\_\_\_

PROVA DE \_\_\_\_\_

CICLO \_\_\_\_\_

	a	b	c	d	e
01					
02					
03					
04					
05					
06					
07					
08					
09					
10					
11					
12					
13					
14					
15					
16					
17					
18					
19					
20					

	a	b	c	d	e
21					
22					
23					
24					
25					
26					
27					
28					
29					
30					
31					
32					
33					
34					
35					
36					
37					
38					
39					
40					

NOTA \_\_\_\_\_

SM/nto

Nº de respostas certas \_\_\_\_\_

SECRETARIA DA EDUCAÇÃO E CULTURA

COORDENAÇÃO DOS EXAMES DE MADUREZA - COMPLEMENTARES

LISTA DE PRESENCAS

CIÊNCIAS FÍSICAS E BIOLÓGICAS - 2º CICLO - 19.12.72

- 01 - Abyssinia Macache Gadia *M.C.A.*
- 02 - Adilson Lima de Castro
- 03 - Aparecida Maria Vilela Frazão *Cipriana Maria Vilgatrão*
- 04 - Adolfo Raquel Machado *Angenor Raquel Uede*
- 05 - Aldir Teixeira Mendes *Ally Teixeira Mendes*
- 06 - Abdias José de Sousa *Abdias*
- 07 - Antonio Luis dos Santos
- 08 - Acomerques Antonio da Silva *N.C.*
- 09 - Adalmair Gonçalves *Adalmair Gonçalves*
- 10 - Alonso Francisco da Silva *Alonso Francisco da Silva*
- 11 - Antonio Santos de Andrade *Antonio Santos de Andrade*
- 12 - Amary Ferreira Rios *Amary Ferreira Rios*
- 13 - Balmir Rodrigues da Cunha *Balmir*
- \* 14 - Carlos Eduardo Consorté *Carlos Eduardo Consorté*
- 15 - César Francisco de Oliveira *César Francisco de Oliveira*
- 16 - Celso Guimarães *Celso Guimarães*
- 17 - Cleonice Alves Barbosa *Cleonice Alves Barbosa*
- 18 - Cleuza Maria Lina dos Santos *Cleuza Maria Lina dos Santos*
- 19 - César de Souza Leão *César de Souza Leão*
- 20 - Conceição de Souza Alvarenga *Conceição de Souza Alvarenga*
- 21 - Clara de Sousa Franco *Clara de Sousa Franco*
- 22 - Clovis Batista *Clovis Batista*
- 23 - Carlos Roberto Teixeira de Oliveira *Carlos Roberto Teixeira de Oliveira*
- 24 - Domingos Francisco Dourado *Domingos Francisco Dourado*
- 25 - Delpio Batista Lopes *Delpio Batista Lopes*
- 26 - Delcia Ferreira de Moraes *Delcia Ferreira de Moraes*
- 27 - David Rezende da Costa *David Rezende da Costa*
- 28 - Danuta Piwowarczyk *Danuta Piwowarczyk*
- 29 - Diva Coêlho *Diva Coêlho*

SECRETARIA DA EDUCAÇÃO E CULTURA

COORDENAÇÃO DOS EXAMES DE MADUREZA - COMPLEMENTARES

LISTA DE PRESENCAS

CIÊNCIAS FÍSICAS E BIOLÓGICAS - 2º CICLO - 19.12.72

- 01 - Eneida Campos Ferreira *Eneida Campos Ferreira*
- 02 - Euripedes Menezes de Matos *[Signature]*
- 03 - Eudes Crosara *[Signature]*
- 04 - Elson Corrêa Soares *[Signature]*
- 05 - Expedito Balbino de Melo *Expedito Balbino de Melo*
- 06 - Geraldo Souza Filho *Geraldo Souza Filho*
- 07 - Gilvan Castro Sampaio *[Signature]*
- 08 - Gaspar dos Reis Rocha *Gaspar dos Reis do Sobor*
- 09 - Geralda Tarcila Lage *[Signature]*
- 10 - Gerson Lopes Arantes *[Signature]*
- 11 - Helder Teixeira Favarette *[Signature]*
- 12 - Irani Toledo *[Signature]*
- 13 - José Paulo Barbosa Júnior *[Signature]*
- 14 - João Valim *[Signature]*
- 15 - Jesus Dias Brandão *[Signature]*
- 16 - José Armando Rodrigues de Vasconcelos *[Signature]*
- 17 - José Junior da Silva Pita *[Signature]*
- 18 - Josefa Ramos da Silva *[Signature]*
- 19 - José Carlos da Silva *[Signature]*
- 20 - Kimiko Iwamoto *Kimiko Iwamoto*
- 21 - Katuski Motoshima *[Signature]*
- 22 - Louce Lopes da Silva *[Signature]*
- 23 - Luiza de Souza Lima Martins *[Signature]*
- 24 - Lurdes Alves Teixeira *[Signature]*
- 25 - Luiz Carlos da Silva *[Signature]*
- 26 - Luiz Carlos Pinto *[Signature]*
- 27 - Lucia dos Reis *[Signature]*
- 28 - Maria Neuzinete do Carmo Baêta *[Signature]*
- 29 - Maria da Conceição Tavares *[Signature]*
- 30 - Murilo Pereira da Fonseca *[Signature]*
- 31 - Moacyr Antunes *[Signature]*

5/12/72

SECRETARIA DA EDUCAÇÃO E CULTURA

COORDENAÇÃO DOS EXAMES DE MADUREZA - COMPLEMENTARES

LISTA DE PRESENCAS

CIÊNCIAS FÍSICAS E BIOLÓGICAS / 2º CICLO - 19.12.72

- 01 - Manoel Batista Monteiro
- 02 - Manoel Martins da Conceição
- 03 - Mercedes Miranda do Carmo
- 04 - Maria José Netto
- 05 - Maria Aparecida
- 06 - Maria Regina de Miranda
- 07 - Maria Floraci Teixeira Dias
- 08 - Marina Nascimento Barata
- 09 - Nicomedes Bernardes Pereira
- 10 - Nadir Alves Magnago
- 11 - Nelson Magalhães de Lacerda
- 12 - Nilce Eiko Hanashiro
- 13 - Nilson Pereira Morais
- 14 - Osvaldo Amaro da Silva
- 15 - Olavo Faustino de Almeida
- 16 - Oázio Ferreira Lopes
- 17 - Paulo Roberto Moreira
- 18 - Pedro Paulo Braga B. da Silva
- 19 - Plinio Ferreira Ramos
- 20 - Raimundo Vieira Mecenas
- 21 - Reginaldo Giani
- 22 - Robson Lopes de Souza
- 23 - Ronan Heitor Parreira
- 24 - Raimundo Alves de Souza
- 25 - Simone Fontes Amaral
- 26 - Sueli Moreira
- 27 - Vicente Coelho de Moraes
- 28 - Wania Ribeiro Benedetti
- 29 - Zuila Pereira de Azevedo

*Handwritten signatures and initials:*  
Manoel Martins da Conceição  
Mercedes Birauda do Carmo  
Maria José Netto  
Maria Aparecida  
Maria Regina de Miranda  
Maria Floraci Teixeira Dias  
Marina Nascimento Barata  
Nicomedes Bernardes Pereira  
Nadir Alves Magnago  
Nelson Magalhães de Lacerda  
Nilce Eiko Hanashiro  
Nilson Pereira Morais  
Osvaldo Amaro da Silva  
Olavo Faustino de Almeida  
Oázio Ferreira Lopes  
Paulo Roberto Moreira  
Pedro Paulo Braga B. da Silva  
Plinio Ferreira Ramos  
Raimundo Vieira Mecenas  
Reginaldo Giani  
Robson Lopes de Souza  
Ronan Heitor Parreira  
Raimundo Alves de Souza  
Simone Fontes Amaral  
Sueli Moreira  
Vicente Coelho de Moraes  
Wania Ribeiro Benedetti  
Zuila Pereira de Azevedo  
Other signatures: Maria Regina de Miranda, Maria Floraci Teixeira Dias, Marina Nascimento Barata, Nicomedes Bernardes Pereira, Nadir Alves Magnago, Nelson Magalhães de Lacerda, Nilce Eiko Hanashiro, Nilson Pereira Morais, Osvaldo Amaro da Silva, Oázio Ferreira Lopes, Paulo Roberto Moreira, Pedro Paulo Braga B. da Silva, Plinio Ferreira Ramos, Raimundo Vieira Mecenas, Reginaldo Giani, Robson Lopes de Souza, Ronan Heitor Parreira, Raimundo Alves de Souza, Simone Fontes Amaral, Sueli Moreira, Vicente Coelho de Moraes, Wania Ribeiro Benedetti, Zuila Pereira de Azevedo.

Secretaria de Educação e Cultura do Estado de Goiás  
 Coordenação dos exames de Madureza- Complementares

Ciclo 2º Disciplina CIENC. FÍSICAS E BIOLÓGICAS Sala \_\_\_\_\_

Época 19 / 12 / 72

NOME	Média
	N/C
Abyssinia Macache Gadia	3,75
Adilson Lima de Castro	3,0
Aparecida Maria Vilela Frazão	5,0
Adolfo Raquel Machado	5,0
Aldir Teixeira Mendes	4,0
Abdias José de Sousa	5,0
Antonio Luiz dos Santos	N/C
Acomerques Antonio da Silva	2,75
Adalmair Gonçalves	5,5
Alonso Francisco da Silva	3,5
Antonio Santos de Andrade	3,75
Amary Ferreira Rios	3,5
Balmir Rodrigues da Cunha	1,5
Carlos Eduardo Consorte	2,25
César Francisco de Oliveira	3,75
Celso Guimarães	3,0
Cleonice Alves Barbosa	2,75
Cleuza Maria Lina dos Santos	5,0
César de Souza Leão	2,75
Conceição de Souza Alvarenga	3,5
Clara de Sousa Franco	3,25
Clovis Batista	4,0
Carlos Roberto Teixeira de Oliveira	3,0
Domingos Francisco Dourado	3,0
Delpio Batista Lopes	3,5
Delcia Ferreira de Moraes	2,0
David Rezende da Costa	3,5
Danuta Piwowarczyk	3,75
Diva Coêlho	
Eneida Campos Ferreira	

1º Examinador:

*Barbosa*  
*Leopoldo de Paiva Rocha*

Secretaria de Educação e Cultura do Estado de Goiás  
 Coordenação dos exames de Madureza- Complementares

Ciclo 2º Disciplina CIENC. FÍSICAS E BIOLÓGICAS Sala \_\_\_\_\_

Época 19 / 12 / 72

NOME	Média
	N/C
Abyssinia Macache Gadia	3,75
Adilson Lima de Castro	3,0
Aparecida Maria Vilela Frazão	5,0
Adolfo Raquel Machado	5,0
Aldir Teixeira Mendes	4,0
Abdias José de Sousa	5,0
Antonio Luiz dos Santos	N/C
Acomerques Antonio da Silva	2,75
Adalmair Gonçalves	5,5
Alonso Francisco da Silva	3,5
Antonio Santos de Andrade	3,75
Amary Ferreira Mios	3,5
Balmir Rodrigues da Cunha	1,5
Carlos Eduardo Consorte	2,25
César Francisco de Oliveira	3,75
Celso Guimarães	3,0
Cleonice Alves Barbosa	2,75
Cleuza Maria Lina dos Santos	5,0
César de Souza Leão	2,75
Conceição de Souza Alvarenga	3,5
Clara de Sousa Franco	3,25
Clovis Batista	3,0
Carlos Roberto Teixeira de Oliveira	3,25
Domingos Francisco Dourado	3,0
Delpio Batista Lopes	3,5
Delcia Ferreira de Moraes	2,0
David Rezende da Costa	3,5
Danuta Piwowarczyk	3,75
Diva Coêlho	
Eneida Campos Ferreira	

1º Examinador: Barbosa

2º Examinador: Corápio de Paiva Rocha

SM/mto

Secretaria de Educação e Cultura do Estado de Goiás  
 Coordenação dos exames de Madureza- Complementares

Ciclo 2º Disciplina CIENC. FÍSICAS E BIOLÓGICAS Sala \_\_\_\_\_

Época 19 / 12 / 72

NOME	Média
	3.0
Euripedes Menezes de Matos	2.25
Eudes Crosara	5.0
Elson Corrêa Soares	2.5
Expedito Balbino de Melo	3.25
Geraldo Souza Filho	NIC
Gilvan Castro Sampaio	5.0
Gaspar dos Reis Rocha	NIC
Geralda Tarcila Lage	3.25
Gerson Lopes Arantes	NIC
Helder Teixeira Favarette	3.5
Irani Toledo	3.0
José Paulo Barbosa Júnior	5.25
João Valim	3.0
Jesus Dias Brandão	3.25
José Armando Rodrigues de Vasconcelos	3.25
José Júnior da Silva Pita	5.0
Josefa Ramos da Silva	5.0
José Carlos da Silva	2.75
Kimiro Iwamoto	3.75
Katuski Motoshima	5.50
Louce Lopes da Silva	3.75
Luiza de Souza Lima Martins	3.50
Lurdes Alves Teixeira	5.0
Luiz Carlos da Silva	NIC
Luiz Carlos Pinto	5.0
Lucia dos Reis	5.0
Maria Neuzinete do Carmo Baêta	7.25
Maria da Conceição Tavares	3.25
Murilo Pereira da Fonseca	7.25
Manoel Batista Monteiro	
Moacyr Antunes	

1º Examinador: *Barbosa*  
 2º Examinador: *Leopoldo de Paiva Rocha*

SM/mto

Secretaria de Educação e Cultura do Estado de Goiás  
 Coordenação dos exames de Madureza- Complementares

Ciclo 2º Disciplina CIENC. FÍSICAS E BIOLÓGICAS Sala \_\_\_\_\_

Época 19 / 12 / 72

NOME	Média
	2,50
Manoel Martins da Conceição	4,0
Mercedes Miranda do Carmo	3,75
Maria José Netto	3,25
Maria Aparecida	1,25
Maria Regina de Miranda	1,75
Maria Floraci Teixeira Dias	5,0
Marina Nascimento Barata	3,0
Nicomedes Bernardes Pereira	2,0
Nadir Alves Magnago	1,25
Nelson Magalhães de Lacerda	2,75
Nilce Eiko Hanashiro	4,0
Nilson Pereira Moraes	3,0
Osvaldo Amaro da Silva	2,0
Olavo Faustino de Almeida	3,5
Oázio Ferreira Lopes	3,0
Paulo Roberto Moreira	3,75
Pedro Paulo Braga Barbosa da Silva	5,0
Plinio Ferreira Ramos	3,75
Raimundo Vieira Mecenas	4,0
Reginaldo Giani	2,75
Robson Lopes de Souza	3,0
Ronan Heitor Parreira	4,0
Raimundo Alves de Souza	N/C
Simone Fontes Amaral	3,75
Sueli Moreira	N/C
Vicente Coelho de Moraes	N/C
Wania Ribeiro Benedetti	5,0
Zuila Pereira de Azevedo	

1º Examinador: *Barbosa*

2º Examinador: *Corápio de Paulo Rodria*

SM/mt

===000===

RELATÓRIO DOS

EXAMES DE MADUREZA

de-embro de 1972

E.M.C. = 2º CICLO

- a) PROVA DADA
- b) LISTA DE ASSINATURAS
- c) NOTAS FINAIS

SECRETARIA DA EDUCAÇÃO E CULTURA

COORDENAÇÃO DOS EXAMES DE MADUREZA = COMPLEMENTARES

RELATÓRIO = E.M.C.

Aos 17 dias do mês de dezembro de 1972 às 19 horas no Colégio Estadual de Goiânia, realizou-se a prova de Educação Moral e Cívica para o 2º Ciclo.

Total de candidatos inscritos: 39  
Candidatos Ausentes: 03

Nome dos ausentes:

- 1) Enilde Maciel Nogueira
- 2) Lúcia dos Reis
- 3) Paulo Roberto de Velasco Lima

Candidatos Aprovados: 30

Candidatos Reprovados: 06

Porcentagem de aprovação: 83,3%

Colégio Estadual de Goiânia, aos 19 dias do mês de dezembro de 1972.

*Elia Neves Jungmann*  
Elia Neves Jungmann

*Neide França Pereira*  
Neide França Pereira

# EDUCAÇÃO MORAL É CÍVICA

A mais bela coragem é a confiança  
que devemos ter na capacidade do  
nosso esforço.

SECRETARIA DA EDUCAÇÃO E CULTURA  
COORDENAÇÃO DOS EXAMES DE MADUREZA- COMPLEMENTARES

PROVA DE \_\_\_\_\_

CICLO \_\_\_\_\_

NOME DO CANDIDATO \_\_\_\_\_

(Assinatura do candidato)

Nº DE INSCRIÇÃO \_\_\_\_\_

PROFESSOR \_\_\_\_\_

NOTA \_\_\_\_\_

OBSERVAÇÕES:

- 1) Em cada questão existe apenas uma alternativa a escolher
- 2) Encontrando-a, deverá marcar a letra na questão correspondente na folha da resposta com um X.
- 3) Só assinale quando tiver certeza, pois questão rasurada é questão nula.
- 4) N.R.C. (Nenhuma Resposta Correta )  
T.R.C. (Todas Respostas Corretas)
- 5) Não há substituição de folha de respostas.
- 6) O valor de cada questão é de 0,25.
- 7) Desejamos-lhe Felicidades, e que faça uma boa prova.

-----0000-----

"Esta noite do milagre da renovação do tempo e da esperança, antes de ser a hora de mergulhar no mistério do futuro, é a hora da consciência de cada um de nós rever a cena que passou, medir a sorte que nos toca e julgar o que fizemos dos nossos dias".

(Emílio Garrastazu Médici)

1) Conjunto de normas estabelecidas em determinado momento, para os membros de um grupo social :

- a) Direito Positivo
- b) Direito Natural
- c) Direito das Gentes
- d) Direito Internacional

2) O direito de autodeterminação dos povos é um importante aspecto do:

- a) Direito Positivo
- b) Direito Internacional
- c) Das leis naturais
- d) das exigências de cada nação.

3) Axiologia é a ciência que estuda:

- a) evolução social do homem
- b) comportamento do grupo
- c) valores
- d) N.R.C.

4) Todas as afirmações são certas, exceto:

- a) Moral é uma ciência que faz juízos de valor
- b) Os princípios morais são mutáveis
- c) A Moral faz trabalho de reflexão
- d) A Moral procura a verdade

5) Educação integral tem por finalidade:

- a) Transmitir ao homem conhecimentos acumulados por gerações anteriores
- b) Formar o homem em sua integridade física, intelectual e moral
- c) Formar no homem uma série de hábitos
- d) N.R.C.

6) A Liga das Nações surgiu por sugestão do Presidente:

- a) Roosevelt
- b) Churchill
- c) Wilson
- d) Monrão

7) O grupo social básico e mais antigo é:

- a) o Estado
- b) a Família
- c) o Trabalho
- d) a Igreja

8) Proclama-se no dia 19 de novembro:

- a) Proclamação da República
- b) Dia Consagrado à Bandeira
- c) Dia Universal dos Direitos Humanos
- d) Dia do Reservista.

Segue...

9) Normas jurídicas que regulam as relações entre as pessoas, garantem os interesses particulares, resolvem os problemas da sociedade.

- a) Direito civil e comercial
- b) Direito penal e trabalhista
- c) Direito Civil e Autoral
- d) Direito Civil e Penal

10) A Educação Moral e Cívica é uma disciplina cujo conteúdo faz parte de muitas outras disciplinas, porém se identifica mais com:

- a) Sociologia
- b) Antropologia
- c) Filosofia
- d) História

11) O jovem brasileiro pelo Código Civil é considerado relativamente capaz:

- a) Dos 14 aos 18 anos
- b) Dos 14 aos 21 anos
- c) Dos 16 aos 18 anos
- d) Dos 18 aos 21 anos

12) Pio XI, esclarecendo os pontos de vista da encíclica Rerum Novarum principalmente sobre propriedade privada e regime de salário, assinou:

- a) Quadragésimo anno
- b) Mater et Magistra
- c) Pacem in Terris
- d) Populorum Progressio

13) Entidade de serviço autônomo, com personalidade jurídica, patrimônio e receita próprias, destinado a preencher atividades típicas da administração pública:

- a) Empresa pública
- b) Sociedade de economia mista
- c) Autarquia
- d) N.R.C.

14) A extensão do mar territorial até o novo limite de 200 milhas deu ao Brasil grandes vantagens ao mesmo tempo que grandes responsabilidades. Entre as consequências podemos citar:

- a) colocar sob a soberania nacional os mais importantes cardumes de nossas costas.
- b) aumentou a atividade guarda costeira da marinha e aeronáutica
- c) assegurou a posse do Brasil sobre o petróleo da plataforma Continental
- d) Todas são corretas

Segue...

- 15) O Estado se originou:
- da convenção
  - da força
  - da força e da convenção
  - das exigências naturais da vida social
- 16) O homem sempre contou, entre os seus direitos o de se apropriar de certos bens, vemos então que a "propriedade" é:
- é um direito, e como tal depende da força
  - é um puro fato, pois consiste na detenção de uma coisa
  - é um direito e como tal, depende da ordem moral
  - N.R.C.
- 17) Regulamenta a Reforma Agrária no Brasil :
- Estatuto do Campo
  - Estatuto Agrícola
  - Estatuto da Terra
  - Estatuto Econômico
- 18) Em 1759 surgem outras escolas no Brasil, substituindo a dos jesuitas que foram expulsos.
- D. João VI
  - Marquês de Olinda
  - Maurício de Nassau
  - Marquês de Pombal
- 19) O Estado brasileiro que mais produz petróleo:
- Sergipe
  - São Paulo
  - Bahia
  - Alagoas
- 20) Faculdade espiritual própria do homem e pela qual ele chega à concepção do mundo e das coisas é:
- consciência
  - raciocínio
  - razão
  - intuição
- 21) Doutrina disciplinadora de costumes :
- Ética
  - Moral
  - Filosofia
  - N.R.C.

- 2) Virtude é a disposição para o bem, para o que é justo, e as 4 virtudes cardeais são:
- sabedoria, bondade, temor e justiça
  - temor, justiça, caridade, liberdade
  - sabedoria, prudência, coragem e justiça
  - sabedoria, temor, justiça, caridade.
- 3) É Cognominado "o Apóstolo do Brasil":
- Manoel da Nóbrega
  - José de Anchieta
  - José Bonifácio
  - Padre Antonio Feijó
- 4) O Distrito Federal é administrado por um governador nomeado pelo:
- Congresso Nacional
  - Presidente do Senado
  - Colégio Eleitoral
  - Presidente da República
- 5) Os dissídios procedentes das relações entre empregadores e empregados são regulados pela legislação social e dirigidos pela :
- Justiça Comum
  - Justiça do Trabalho
  - Pelos Sindicatos
  - N.R.C.
- 6) Período histórico do Brasil que coincide com a chegada de técnicos franceses e colonos alemães que proporcionaram um novo impulso ao progresso e desenvolvimento da economia:
- Colonial
  - primeiro Reinado
  - Segundo Reinado
  - primeiro Império
- 7) É Ministro da Educação e Cultura atual :
- Júlio Barata
  - Gibson Barbosa
  - Jarbas Passarinho
  - Delfim Neto
- 8) Proclamação da obrigatoriedade da lei corresponde :
- publicação
  - promulgação
  - Sanção
  - Veto

Segue...

29) Leis ordinárias são:

- as que alteram ou modificam artigo da Constituição
- as que o Congresso Nacional transfere ao Presidente da República ou às Comissões Especiais poderes para legislar sobre assuntos específicos.
- as que autorizam as soluções legislativas
- as que estabelecem normas sobre qualquer assunto, exceto matéria Constitucional

30) O Governo brasileiro promove uma pesquisa na Serra da Moeda, em Minas Gerais, que talvez tenha a maior reserva do mundo em:

- Níquel
- Urânio
- Manganês
- N.R.C.

31) Marque a única alternativa errada: A Bandeira Nacional:

- pode ser hasteada qualquer hora do dia ou da noite
- quando hasteada simultaneamente com outras, é a primeira a atingir o topo e a última dele descer
- quando em mau estado de conservação deverá ser entregue a qualquer Unidade Militar para ser encinerada no Dia da Bandeira, segundo o cerimonial peculiar.
- sendo decretado luto oficial no país, mesmo sendo dia de festa nacional deverá ficar a meio mastro ou meia adriça

32) Fundada por Olavo Bilac, em 1916, a Liga da Defesa Nacional é um órgão que:

- pertence ao Ministério da Guerra
- visa a promoção do Brasil no exterior
- visa a promoção dos movimentos cívicos, patrióticos e tem caráter civil.
- N.R.C.

33) Há uma grande maratona cívica promovida anualmente pela Liga da Defesa Nacional, visando alimentar a união e a integração em todo território Nacional é a:

- Corrida da Integração
- Corrida de São Silvestre
- Corrida Olímpica
- Corrida do Fogo Simbólico da Pátria

34) As letras da legenda "Ordem e Progresso" no pavilhão Nacional, são escritas em:

- azul
- verde
- laranja
- branco

Segue...

- 5) Tivemos dois períodos de Parlamentarismo no Brasil, um no Império e outro na República. O segundo não perdurou em consequência de:
- um plebiscito
  - um referendun
  - uma eleição indireta
  - N.R.C.
- 6) Gozam de isenção de impostos:
- instituições de educação ou assistência social, observados os requisitos da lei
  - o livro, o jornal e os periódicos
  - o papel destinados aos impressos do item b
  - Todas estão certas
- 7) O voto é uma obrigação cívica e nas Democracias se caracteriza:
- voto pessoal e livre
  - voto secreto não pessoal, restrito
  - voto secreto, livre e pessoal
  - voto restrito e impessoal
- 8) O Presidente da República fixou áreas prioritárias de Reforma Agrária no cixo:
- São Paulo- Curitiba
  - Rio - Belo Horizonte
  - Rio - Santos
  - Curitiba - Porto Alegre
- 9) O Ministério da Fazenda estima o crescimento da economia brasileira neste ano em:
- 8 %
  - 2,6 %
  - 11,5 %
  - 15 %
- 10) Os países produtores de café reuniram suas delegações para debates de comercialização do produto na sede da Organização Internacional do café que se localisa em :
- Londres
  - Paris
  - Brasil
  - Nova Iorque

SECRETARIA DA EDUCAÇÃO E CULTURA  
 COORDENAÇÃO DOS EXAMES DE MADUREZA- COMPLEMENTARES

NOME DO CANDIDATO \_\_\_\_\_

(ASSINATURA DO CANDIDATO)

Nº DE INSCRIÇÃO \_\_\_\_\_

OBS.:

- 1) Marque com um X apenas uma letra correspondente à resposta certa em cada teste.
- 2) Teste rasurado, ou com dupla resposta, será anulado.

CICLO \_\_\_\_\_

PROVA DE \_\_\_\_\_

	a	b	c	d
01				
02				
03				
04				
05				
06				
07				
08				
09				
10				
11				
12				
13				
14				
15				
16				
17				
18				
19				
20				

	a	b	c	d
21				
22				
23				
24				
25				
26				
27				
28				
29				
30				
31				
32				
33				
34				
35				
35				
37				
38				
39				
40				

Nota: \_\_\_\_\_

SM/mto

Nº de respostas certas: \_\_\_\_\_



SERVIÇO PÚBLICO FEDERAL  
MINISTÉRIO DA EDUCAÇÃO  
UNIVERSIDADE FEDERAL DE GOIÁS  
FACULDADE DE EDUCAÇÃO

## FICHA DE SUBSTITUIÇÃO DE IMAGEM

*ESTA FICHA INDICA QUE A IMAGEM NESTA POSIÇÃO DA UNIDADE DE DESCRIÇÃO EM SUPORTE DE PAPEL NÃO FOI MANTIDA NESTE REPRESENTANTE DIGITAL PARA FINS DE PROTEÇÃO DO DIREITO DE PRIVACIDADE, POIS NA REFERIDA IMAGEM EXISTEM DADOS PESSOAIS RELATIVOS À PESSOAS NATURAIS IDENTIFICADAS OU IDENTIFICÁVEIS.*

<b>AÇÃO/PROJETO:</b>	Projeto de Pesquisa: Educação de Jovens e Adultos Trabalhadores em Goiás - relações entre o local e o nacional. Cadastro SIGAA PI0581-2017. (Agência de Fomento: CNPq).
<b>RESPONSÁVEL PELA AÇÃO/PROJETO:</b>	Prof. Maria Margarida Machado
<b>ENTIDADE CUSTODIADORA:</b>	Centro Memória Viva - Goiás
<b>TÍTULO DO FUNDO/COLEÇÃO:</b>	Coleção Pesquisa Documental na Secretaria de Educação do Estado de Goiás: Redescobrimo a História da Educação de Jovens e Adultos - EJA em Goiás.
<b>CÓDIGO DE REFERÊNCIA DA UNIDADE DE DESCRIÇÃO:</b>	BRCMV-HEJAE-2021.01-008
<b>TÍTULO DA UNIDADE DE DESCRIÇÃO:</b>	Relatório dos exames de madureza - 2º Ciclo - Realizados em Dezembro de 1972
<b>TOTAL DE IMAGENS DA UNIDADE DE DESCRIÇÃO:</b>	286
<b>POSIÇÃO/INTERVALO DA(S) IMAGEM(NS) SUBSTITUÍDA(S):</b>	246-252
<b>DATA DE SUBSTITUIÇÃO DE IMAGEM:</b>	06/07/2021
<b>RESPONSÁVEL PELA SUBSTITUIÇÃO:</b>	Stephany Nascimento Lago e Walquíria Cunha Borges.

RELATÓRIO DOS

EXAMES DE MADUREZA

de-embro de 1972

E.M.C. = 2º CICLO

- a) PROVA DADA
- b) LISTA DE ASSINATURAS
- c) NOTAS FINAIS

SECRETARIA DA EDUCAÇÃO E CULTURA

COORDENAÇÃO DOS EXAMES DE MADUREZA = COMPLEMENTARES

RELATÓRIO = E.M.C.

Aos 17 dias do mês de dezembro de 1972 às 19 horas no Colégio Estadual de Goiânia, realizou-se a prova de Educação Moral e Cívica para o 2º Ciclo.

Total de candidatos inscritos: 39  
Candidatos Ausentes: 03

Notas dos ausentes:

- 1) Enilde Maciel Nogueira
- 2) Lúcia dos Reis
- 3) Paulo Roberto de Velasco Lima

Candidatos Aprovados: 30

Candidatos Reprovados: 06

Porcentagem de aprovação: 83,3%

Colégio Estadual de Goiânia, aos 19 dias do mês de dezembro de 1972.

*Elia Neves Jungmann*  
Elia Neves Jungmann

*Neide França Pereira*  
Neide França Pereira

# EDUCAÇÃO MORAL É CÍVICA

A mais bela coragem é a confiança  
que devemos ter na capacidade do  
nosso esforço.

SECRETARIA DA EDUCAÇÃO E CULTURA  
COORDENAÇÃO DOS EXAMES DE MADUREZA- COMPLEMENTARES

PROVA DE \_\_\_\_\_

CICLO \_\_\_\_\_

NOME DO CANDIDATO \_\_\_\_\_

(Assinatura do candidato)

Nº DE INSCRIÇÃO \_\_\_\_\_

PROFESSOR \_\_\_\_\_

NOTA \_\_\_\_\_

OBSERVAÇÕES:

- 1) Em cada questão existe apenas uma alternativa a escolher
- 2) Encontrando-a, deverá marcar a letra na questão correspondente na folha da resposta com um X.
- 3) Só assinale quando tiver certeza, pois questão rasurada é questão nula.
- 4) N.R.C. (Nenhuma Resposta Correta )  
T.R.C. (Todas Respostas Corretas)
- 5) Não há substituição de folha de respostas.
- 6) O valor de cada questão é de 0,25.
- 7) Desejamos-lhe Felicidades, e que faça uma boa prova.

-----0000-----

"Esta noite do milagre da renovação do tempo e da esperança, antes de ser a hora de mergulhar no mistério do futuro, é a hora da consciência de cada um de nós rever a cena que passou, medir a sorte que nos toca e julgar o que fizemos dos nossos dias".

(Emílio Garrastazu Médici)

1) Conjunto de normas estabelecidas em determinado momento, para os membros de um grupo social :

- a) Direito Positivo
- b) Direito Natural
- c) Direito das Gentes
- d) Direito Internacional

2) O direito de autodeterminação dos povos é um importante aspecto do:

- a) Direito Positivo
- b) Direito Internacional
- c) Das leis naturais
- d) das exigências de cada nação.

3) Axiologia é a ciência que estuda:

- a) evolução social do homem
- b) comportamento do grupo
- c) valores
- d) N.R.C.

4) Todas as afirmações são certas, exceto:

- a) Moral é uma ciência que faz juízos de valor
- b) Os princípios morais são mutáveis
- c) A Moral faz trabalho de reflexão
- d) A Moral procura a verdade

5) Educação integral tem por finalidade:

- a) Transmitir ao homem conhecimentos acumulados por gerações anteriores
- b) Formar o homem em sua integridade física, intelectual e moral
- c) Formar no homem uma série de hábitos
- d) N.R.C.

6) A Liga das Nações surgiu por sugestão do Presidente:

- a) Roosevelt
- b) Churchill
- c) Wilson
- d) Monrão

7) O grupo social básico e mais antigo é:

- a) o Estado
- b) a Família
- c) o Trabalho
- d) a Igreja

8) Lembra-se no dia 19 de novembro:

- a) Proclamação da República
- b) Dia Consagrado à Bandeira
- c) Dia Universal dos Direitos Humanos
- d) Dia do Reservista.

Segue...

9) Normas jurídicas que regulam as relações entre as pessoas, garantem os interesses particulares, resolvem os problemas da sociedade.

- a) Direito civil e comercial
- b) Direito penal e trabalhista
- c) Direito Civil e Autoral
- d) Direito Civil e Penal

10) A Educação Moral e Cívica é uma disciplina cujo conteúdo faz parte de muitas outras disciplinas, porém se identifica mais com:

- a) Sociologia
- b) Antropologia
- c) Filosofia
- d) História

11) O jovem brasileiro pelo Código Civil é considerado relativamente capaz:

- a) Dos 14 aos 18 anos
- b) Dos 14 aos 21 anos
- c) Dos 16 aos 18 anos
- d) Dos 18 aos 21 anos

12) Pio XI, esclarecendo os pontos de vista da encíclica Rerum Novarum principalmente sobre propriedade privada e regime de salário, assinou:

- a) Quadragésimo anno
- b) Mater et Magistra
- c) Pacem in Terris
- d) Populorum Progressio

13) Entidade de serviço autônomo, com personalidade jurídica, patrimônio e receita próprias, destinado a preencher atividades típicas da administração pública:

- a) Empresa pública
- b) Sociedade de economia mista
- c) Autarquia
- d) N.R.C.

14) A extensão do mar territorial até o novo limite de 200 milhas deu ao Brasil grandes vantagens ao mesmo tempo que grandes responsabilidades. Entre as consequências podemos citar:

- a) colocar sob a soberania nacional os mais importantes cardumes de nossas costas.
- b) aumentou a atividade guarda costeira da marinha e aeronáutica
- c) assegurou a posse do Brasil sobre o petróleo da plataforma Continental
- d) Todas são corretas

Segue...

- 15) O Estado se originou:
- da convenção
  - da força
  - da força e da convenção
  - das exigências naturais da vida social
- 16) O homem sempre contou, entre os seus direitos o de se apropriar de certos bens, vemos então que a "propriedade" é:
- é um direito, e como tal depende da força
  - é um puro fato, pois consiste na detenção de uma coisa
  - é um direito e como tal depende da ordem moral
  - N.R.C.
- 17) Regulamenta a Reforma Agrária no Brasil :
- Estatuto do Campo
  - Estatuto Agrícola
  - Estatuto da Terra
  - Estatuto Econômico
- 18) Em 1759 surgem outras escolas no Brasil, substituindo a dos jesuitas que foram expulsos.
- D. João VI
  - Marquês de Olinda
  - Maurício de Nassau
  - Marquês de Pombal
- 19) O Estado brasileiro que mais produz petróleo:
- Sergipe
  - São Paulo
  - Bahia
  - Alagoas
- 20) Faculdade espiritual própria do homem e pela qual ele chega à concepção do mundo e das coisas é:
- consciência
  - raciocínio
  - razão
  - intuição
- 21) Doutrina disciplinadora de costumes :
- Ética
  - Moral
  - Filosofia
  - N.R.C.

- 2) Virtude é a disposição para o bem, para o que é justo, e as 4 virtudes cardeais são:
- sabedoria, bondade, temor e justiça
  - temor, justiça, caridade, liberdade
  - sabedoria, prudência, coragem e justiça
  - sabedoria, temor, justiça, caridade.
- 3) É Cognominado "o Apóstolo do Brasil":
- Manoel da Nóbrega
  - José de Anchieta
  - José Bonifácio
  - Padre Antonio Feijó
- 4) O Distrito Federal é administrado por um governador nomeado pelo:
- Congresso Nacional
  - Presidente do Senado
  - Colégio Eleitoral
  - Presidente da República
- 5) Os dissídios procedentes das relações entre empregadores e empregados são regulados pela legislação social e dirigidos pela :
- Justiça Comum
  - Justiça do Trabalho
  - Pelos Sindicatos
  - N.R.C.
- 6) Período histórico do Brasil que coincide com a chegada de técnicos franceses e colonos alemães que proporcionaram um novo impulso ao progresso e desenvolvimento da economia:
- Colonial
  - primeiro Reinado
  - Segundo Reinado
  - primeiro Império
- 7) É Ministro da Educação e Cultura atual :
- Júlio Barata
  - Gibson Barbosa
  - Jarbas Passarinho
  - Delfim Neto
- 8) Proclamação da obrigatoriedade da lei corresponde :
- publicação
  - promulgação
  - Sanção
  - Veto

Segue...

29) Leis ordinárias são:

- a) as que alteram ou modificam artigo da Constituição
- b) as que o Congresso Nacional transfere ao Presidente da República ou às Comissões Especiais poderes para legislar sobre assuntos específicos.
- c) as que autorizam as soluções legislativas
- d) as que estabelecem normas sobre qualquer assunto, exceto matéria Constitucional

30) O Governo brasileiro promove uma pesquisa na Serra da Moeda, em Minas Gerais, que talvez tenha a maior reserva do mundo em:

- a) Níquel
- b) Urânio
- c) Manganês
- d) N.R.C.

31) Marque a única alternativa errada: A Bandeira Nacional:

- a) pode ser hasteada qualquer hora do dia ou da noite
- b) quando hasteada simultaneamente com outras, é a primeira a atingir o topo e a última dele descer
- c) quando em mau estado de conservação deverá ser entregue a qualquer Unidade Militar para ser encinerada no Dia da Bandeira, segundo o cerimonial peculiar.
- d) sendo decretado luto oficial no país, mesmo sendo dia de festa nacional deverá ficar a meio mastro ou meia adriça

32) Fundada por Olavo Bilac, em 1916, a Liga da Defesa Nacional é um órgão que:

- a) pertence ao Ministério da Guerra
- b) visa a promoção do Brasil no exterior
- c) visa a promoção dos movimentos cívicos, patrióticos e tem caráter civil.
- d) N.R.C.

33) Há uma grande maratona cívica promovida anualmente pela Liga da Defesa Nacional, visando alimentar a união e a integração em todo território Nacional é a:

- a) Corrida da Integração
- b) Corrida de São Silvestre
- c) Corrida Olímpica
- d) Corrida do Fogo Simbólico da Pátria

34) As letras da legenda "Ordem e Progresso" no pavilhão Nacional, são escritas em:

- a) azul
- b) verde
- c) preto
- d) branco

Segue...

- 5) Tivemos dois períodos de Parlamentarismo no Brasil, um no Império e outro na República. O segundo não perdurou em consequência de:
- um plebiscito
  - um referendun
  - uma eleição indireta
  - N.R.C.
- 6) Gozam de isenção de impostos:
- instituições de educação ou assistência social, observados os requisitos da lei
  - o livro, o jornal e os periódicos
  - o papel destinados aos impressos do item b
  - Todas estão certas
- 7) O voto é uma obrigação cívica e nas Democracias se caracteriza:
- voto pessoal e livre
  - voto secreto não pessoal, restrito
  - voto secreto, livre e pessoal
  - voto restrito e impessoal
- 8) O Presidente da República fixou áreas prioritárias de Reforma Agrária no eixo:
- São Paulo- Curitiba
  - Rio - Belo Horizonte
  - Rio - Santos
  - Curitiba - Porto Alegre
- 9) O Ministério da Fazenda estima o crescimento da economia brasileira neste ano em:
- 8 %
  - 2,6 %
  - 11,5 %
  - 15 %
- 10) Os países produtores de café reuniram suas delegações para debates de comercialização do produto na sede da Organização Internacional do café que se localisa em :
- Londres
  - Paris
  - Brasil
  - Nova Iorque

SM/mto

SECRETARIA DA EDUCAÇÃO E CULTURA  
 COORDENAÇÃO DOS EXAMES DE MADUREZA- COMPLEMENTARES

NOME DO CANDIDATO \_\_\_\_\_

(ASSINATURA DO CANDIDATO)

Nº DE INSCRIÇÃO \_\_\_\_\_

OBS.:

- 1) Marque com um X apenas uma letra correspondente à resposta certa em cada teste.
- 2) Teste rasurado, ou com dupla resposta, será anulado.

CICLO \_\_\_\_\_

PROVA DE \_\_\_\_\_

	a	b	c	d
01				
02				
03				
04				
05				
06				
07				
08				
09				
10				
11				
12				
13				
14				
15				
16				
17				
18				
19				
20				

	a	b	c	d
21				
22				
23				
24				
25				
26				
27				
28				
29				
30				
31				
32				
33				
34				
35				
35				
37				
38				
39				
40				

Nota: \_\_\_\_\_

SM/mto

Nº de respostas certas: \_\_\_\_\_



SERVIÇO PÚBLICO FEDERAL  
MINISTÉRIO DA EDUCAÇÃO  
UNIVERSIDADE FEDERAL DE GOIÁS  
FACULDADE DE EDUCAÇÃO

## FICHA DE SUBSTITUIÇÃO DE IMAGEM

*ESTA FICHA INDICA QUE A IMAGEM NESTA POSIÇÃO DA UNIDADE DE DESCRIÇÃO EM SUPORTE DE PAPEL NÃO FOI MANTIDA NESTE REPRESENTANTE DIGITAL PARA FINS DE PROTEÇÃO DO DIREITO DE PRIVACIDADE, POIS NA REFERIDA IMAGEM EXISTEM DADOS PESSOAIS RELATIVOS À PESSOAS NATURAIS IDENTIFICADAS OU IDENTIFICÁVEIS.*

<b>AÇÃO/PROJETO:</b>	Projeto de Pesquisa: Educação de Jovens e Adultos Trabalhadores em Goiás - relações entre o local e o nacional. Cadastro SIGAA PI0581-2017. (Agência de Fomento: CNPq).
<b>RESPONSÁVEL PELA AÇÃO/PROJETO:</b>	Prof. Maria Margarida Machado
<b>ENTIDADE CUSTODIADORA:</b>	Centro Memória Viva - Goiás
<b>TÍTULO DO FUNDO/COLEÇÃO:</b>	Coleção Pesquisa Documental na Secretaria de Educação do Estado de Goiás: Redescobrimo a História da Educação de Jovens e Adultos - EJA em Goiás.
<b>CÓDIGO DE REFERÊNCIA DA UNIDADE DE DESCRIÇÃO:</b>	BRCMV-HEJAE-2021.01-008
<b>TÍTULO DA UNIDADE DE DESCRIÇÃO:</b>	Relatório dos exames de madureza - 2º Ciclo - Realizados em Dezembro de 1972
<b>TOTAL DE IMAGENS DA UNIDADE DE DESCRIÇÃO:</b>	286
<b>POSIÇÃO/INTERVALO DA(S) IMAGEM(NS) SUBSTITUÍDA(S):</b>	264-267
<b>DATA DE SUBSTITUIÇÃO DE IMAGEM:</b>	06/07/2021
<b>RESPONSÁVEL PELA SUBSTITUIÇÃO:</b>	Stephany Nascimento Lago e Walquíria Cunha Borges.

RELATÓRIO DOS

EXAMES DE MADUREZA

dezembro de 1972

O.S.P.B. - 2º CICLO

- a) PROVA DADA
- b) LISTAS DE ASSINATURAS
- c) NOTAS FINAIS

01. Data e hora: 20/12/72 às 19 horas  
 02. Local: Sala de Reuniões do Goiânia  
 03. Nº de participantes: 116  
 04. Nº de assuntos apresentados: 111  
 05. Nº de assuntos aprovados: 5  
 06. Nº de assuntos em andamento: 74 - 66,6%  
 07. Nº de assuntos em suspensão: 37 - 33,4%

08. Nome dos participantes presentes:  
 - Neide França Pereira  
 - Milda Lucia Nogueira  
 - José de Camilo de Oliveira  
 - João Manoel Júnior  
 - Sônia Maria Alves

09. Faltantes:  
 Natália Almeida Mascarenhas - Sala 22  
 Tereza S. Lima Milazzo - Sala 23  
 Wilson Pereira Brito - Sala 24  
 Elonita Assis e - Sala 25  
 Nilma Soares de C. Carneiro

10. Observações: Não houve.

Goiânia(Go), 19 de dezembro de 1972.

*Elia Neves Jungmann*  
 Elia Neves Jungmann Reg 38.148

Neide França Pereira

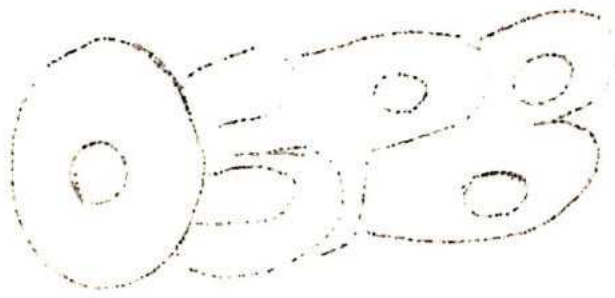

A mais bela coragen é a confiança  
que devenos ter na capacidade do  
nosso esforço.

SECRETARIA DA EDUCAÇÃO E CULTURA

COORDENAÇÃO DOS EXAMES DE MADUREZA- COMPLEMENTARES

PROVA DE \_\_\_\_\_

CICLO \_\_\_\_\_

NOME DO CANDIDATO \_\_\_\_\_

(Assinatura do candidato)

Nº DE INSCRIÇÃO \_\_\_\_\_

OBSERVAÇÕES:

- 1) Em cada questão existe apenas uma alternativa a escolher
- 2) Encontrando-a, deverá marcar a letra na questão correspondente na folha de resposta com um X.
- 3) Só assinale quando tiver certeza, pois questão rasurada é questão nula.
- 4) Não há substituição de folha de respostas
- 5) O valor de cada questão é de 0,25
- 6) Desejamos-lhe Felicidades, e que faça uma boa prova.

---ooo---

"Esta noite do milagre do tempo e da esperança, antes de ser a hora de mergulhar no mistério do futuro, é a hora da consciência de cada um de nós rever a cena que passou, medir a sorte que nos toca e julgar o que fizemos dos nossos dias".

(Emílio Garrastazu Médici)

SM/mta

Teste de Múltipla escolha :

1) Estado é:

- a) Um território, um povo, uma nação juridicamente organizada
- b) É um determinado agregado social que se distribui por um território próprio
- c) É uma comunhão de origens de um Povo que descende dos mesmos antepassados.
- d) N R C

2) A Constituição que estendeu às mulheres o direito do voto foi:

- a) 1946
- b) 1834
- c) 1937
- d) 1891

3) O Estado Moderno:

- a) É auto suficiente e tem condições de crescer e prosperar sozinho.
- b) Faz parte de uma comunidade maior, a qual está naturalmente ligada
- c) Convive com as outras nações se quiser, pois não há necessidade
- d) Todas estão certas

4) O Conselho de Segurança da O N U é composto de 11 membros 5 deles são membros permanentes:

- a) Grã-Bretanha, EE; UU., Japão, França e Brasil
- b) EE.UU., Grã-Bretanha, China, Urrss e Japão
- c) França, Grã-Bretanha, EE.UU., China e URSS.
- d) N R C

5) As agências especializadas da O N U estão vinculadas:

- a) Conselho de Segurança
- b) Conselho de Tutela
- c) Conselho Econômico e Social
- d) N R C

6) Um projeto de lei aprovado na câmara dos deputados é lavado ao Senado, lá recebe emenda, o projeto será remetido:

- a) ao Presidente para sanção
- b) à Câmara para aprovação ou não
- c) ao arquivo
- d) à Comissão de Justiça

7) A posição geopolítica do Brasil:

- a) faz com que suas relações exteriores sejam intensas
- b) faz com que suas relações exteriores sejam mínimas
- c) não influe em suas relações
- d) N R C

8) A idéia do Pan-americanismo começou com:

- a) Doutrina de Monroo
- b) Liga das Nações
- c) O.E.A.
- d) O N U

9) A primeira Constituição Brasileira a incluir o capítulo Da Orden Econômica e Social foi:

- a) 1937
- b) 1967
- c) 1934
- d) 1946

10) A primeira encíclica de conteúdo sócio econômico surgiu como reação contra a tese com que os socialistas pretendiam corrigir os abusos e injustiças decorrentes do exagerado liberalismo :

- a) Quadragésimo: anno
- b) Rerum Novarum
- c) Mater et Magistra
- d) Pacem in Terris

11) A Quadragésima Ano reclamava que a autoridade dos \_\_\_\_\_ fosse restabelecida em prol do bem comum:

- a) empregadores
- b) poderes da Igreja
- c) poderes públicos
- d) pais

12) Trata do desenvolvimento dos povos, daqueles que se esforçam para afastar a fome, as doenças endêmicas a ignorância:

- a) Quadragésimo anno
- b) Mater et Magister
- c) Rerum Novarum
- d) Populorum Progressio

13) O que o cidadão paga pela limpeza urbana :

- a) imposto
- b) taxa
- c) subvenção
- d) contribuição de melhoria

14) Todas as afirmações estão certas, exceto:

- a) Estabelece a Constituição que os Direitos Políticos suspendem-se: por incapacidade civil absoluta ou por motivo de condenação criminal, enquanto durarem os seus efeitos.
- b) por atentado contra a ordem democrática
- c) pela recusa, baseada em convicção religiosa, política ou filosófica, à prestação de encargos ou serviço imposto aos brasileiros em geral

- d) por prática de corrupção
- 15) A Câmara dos Deputados Federais compõe-se de cidadãos que recebem do povo a missão, ou o mandato de representá-lo nos negócios do governo. Exigindo que :
- seja brasileiro nato maior de 35 anos
  - seja brasileiro naturalizado maior de 18 anos
  - seja brasileiro nato menor de 21 anos
  - seja brasileiro nato maior de 21 anos
- 16) O Senado Federal compõe-se de representantes de cada Estado Membro, na seguinte situação
- três senadores representando o povo com mandato de 8 anos
  - 5 senadores representando o Estado, com mandato de 4 anos
  - 3 senadores representando o Estado com mandato de 8 anos
  - 5 senadores representando o povo com mandato de 4 anos
- 17) Pela atual Constituição o Presidente e Vice Presidente são eleitos por um órgão denominado "Colégio Eleitoral" que se compõe:
- de todos os membros do Congresso Nacional e de delegados indicados pelas Assembleias Legislativas dos Estados.
  - dos Senadores e Juizes Federais
  - dos Deputados Federais e delegados indicados pelas Assembleias Legislativas dos Estados
  - de todos os membros do Congresso Nacional e Juizes Federais
- 18) A FAO é um órgão da ONU encarregado de:
- melhoria da saúde no mundo
  - desenvolvimento das Nações do 3º mundo
  - combater a fome no mundo
  - discutir assuntos políticos da ONU
- 19) Dezenbro de 1966 o Presidente da República Marechal Humberto de Alencar Castelo Branco, editou o Ato Institucional nº 4, através do qual:
- Convocava o Congresso Nacional para discutir, votar e promulgar projeto de nova Constituição
  - Dissolvia o Congresso Nacional
  - Criava novos territórios Nacionais
  - N R C
- 20) Aos Juizes a Constituição assegura:
- isenção de impostos
  - vitaliciedade, inamovibilidade e irredutibilidade dos vencimentos
  - irredutibilidade dos vencimento
  - Todas estão certas

- 21) A duração do estado de sítio, salvo em caso de guerra:
- a) não será superior a 120 dias.
  - b) não será superior a 180 dias, sem direito a prorrogação
  - c) não será superior a 180 dias, podendo ser prorrogado
  - d) Não será superior a 120 dias, não podendo ser prorrogado
- 22) O Ministério Público tem por chefe:
- a) Promotor Público
  - b) Procurador Geral da República
  - c) Procurador de Justiça
  - d) Presidente da República
- 23) É o atual Presidente do Tribunal Regional Eleitoral de Goiás:
- a) Rivadavia Licínio de Miranda
  - b) Firmo Gomes de Castro
  - c) Jesus Meircles
  - d) Nelson Siqueira
- 24) O Ministério Público é órgão do:
- a) Poder Legislativo
  - b) Poder Judiciário
  - c) Poder Executivo
  - d) N R C
- 25) O Presidente da República para ausentar-se do país:
- a) solicita licença ao Supremo Tribunal Federal
  - b) solicita licença aos ministros.
  - c) não há necessidade de autorização alguma
  - d) solicita licença ao Congresso Nacional
- 26) Comunidade natural, implicando um agrupamento de indivíduos ligados por laços comuns, que falam a mesma língua, tem as mesmas tradições históricas e religiosas:
- a) Pátria
  - b) Estado
  - c) Nação
  - d) Território
- 27) País que tem sua Constituição baseada nos Costumes :
- a) França
  - b) Portugal
  - c) Inglaterra
  - d) Espanha

2) As Forças Armadas são constituídas por três organizações: Exército, Marinha e Aeronáutica tendo como chefe supremo:

- a) Ministro da Guerra
- b) Ministro da Aeronáutica
- c) Presidente da República
- d) Ministro da Marinha

3) Lei que prescreve normas para garantir a segurança do país:

- a) Lei do Serviço Militar
- b) Lei de Segurança Nacional
- c) Constituição Federal
- d) N R C

4) O Brasil, atualmente compreende:

- a) vinte e um Estados, um Distrito Federal e três territórios
- b) vinte e dois Estados, um Distrito Federal e três territórios
- c) vinte e dois Estados, um Distrito Federal e quatro territórios
- d) vinte e um Estados, um Distrito Federal e quatro territórios

5) A letra do Hino Nacional foi oficializada pelo Decreto 15.671 de 6 de setembro de 1922 e da autoria do ilustre poeta, professor e jornalista:

- a) Francisco Manuel da Silva
- b) Manoel Bandeira
- c) Joaquim Osório Duque Estrada
- d) Olavo Bras Martins dos Guimarães Bilau

6) Todas as afirmações são certas: exceto:

- a) O regime liberal democrata adota como diretriz da vida do Estado:
- b) O Estado existe para servir à pessoa Humana
- c) Tudo deve ser deixado à iniciativa dos particulares
- d) O Estado deve exercer o papel de elemento que equilibra as forças sociais

7) O indivíduo existe para o bem do Estado

- a) casamento, a família, a escola e a Igreja são exemplos de:
- b) estatus social
- c) associações
- d) instituições

8) A acomodação da sociedade em camadas chama-se:

- a) acomodação da sociedade em camadas chama-se:
- b) estratificação social
- c) interação social
- d) cooperação social

- 5) O Poder Legislativo é o responsável:
- a) Execução das leis
  - b) Elaboração das leis
  - c) Execução e elaboração das leis
  - d) Todas estão certas
- 6) Em junho de 1945, quando a Segunda Guerra Mundial chegava ao fim, representantes de cinquenta países reunidos em São Francisco da Califórnia, entre eles o Brasil fundaram uma Entidade:
- a) O E A
  - b) Aliança para o progresso
  - c) U I I
  - d) O N U
- 7) Os ministros são :
- a) eleitos pelo povo
  - b) eleitos por representantes do povo
  - c) escolhido pelo Tribunal Federal de Recursos
  - d) escolhido pelo Presidente da República
- 8) A União é representada em juízo:
- a) pelo Presidente da República
  - b) pelo Presidente do Congresso
  - c) pelo Ministério Público
  - d) pelos Juizes Federais
- 9) A Constituição de 1824 outorgada por Pedro I
- a) instituiu no Brasil o sistema parlamentarista
  - b) não instituiu no Brasil o sistema parlamentarista
  - c) os ministros dependiam da confiança da Câmara dos deputados
  - d) não instituiu no Brasil o sistema parlamentarista e os ministros eram da livre escolha do Imperador
- 10) Pacem In Terris é o título de importante encíclica assinada:
- a) Pio XI
  - b) João XXIII
  - c) Paulo VI
  - d) Leão XIII

SECRETARIA DA EDUCAÇÃO E CULTURA  
COORDENAÇÃO DOS EXAMES DE MADUREZA- COMPLEMENTARES

NOME DO CANDIDATO \_\_\_\_\_

\_\_\_\_\_  
(Assinatura do candidato)

Nº DE INSCRIÇÃO \_\_\_\_\_

Professor \_\_\_\_\_

PROVA DE \_\_\_\_\_

CICLO \_\_\_\_\_

	a	b	c	d
01				
02				
03				
04				
05				
06				
07				
08				
09				
10				
11				
12				
13				
14				
15				
16				
17				
18				
19				
20				

	a	b	c	d
21				
22				
23				
24				
25				
26				
27				
28				
29				
30				
31				
32				
33				
34				
35				
36				
37				
38				
39				
40				

NOTA \_\_\_\_\_

SM/nto

Nº de respostas certas \_\_\_\_\_



SERVIÇO PÚBLICO FEDERAL  
MINISTÉRIO DA EDUCAÇÃO  
UNIVERSIDADE FEDERAL DE GOIÁS  
FACULDADE DE EDUCAÇÃO

## FICHA DE SUBSTITUIÇÃO DE IMAGEM

*ESTA FICHA INDICA QUE A IMAGEM NESTA POSIÇÃO DA UNIDADE DE DESCRIÇÃO EM SUPORTE DE PAPEL NÃO FOI MANTIDA NESTE REPRESENTANTE DIGITAL PARA FINS DE PROTEÇÃO DO DIREITO DE PRIVACIDADE, POIS NA REFERIDA IMAGEM EXISTEM DADOS PESSOAIS RELATIVOS À PESSOAS NATURAIS IDENTIFICADAS OU IDENTIFICÁVEIS.*

<b>AÇÃO/PROJETO:</b>	Projeto de Pesquisa: Educação de Jovens e Adultos Trabalhadores em Goiás - relações entre o local e o nacional. Cadastro SIGAA PI0581-2017. (Agência de Fomento: CNPq).
<b>RESPONSÁVEL PELA AÇÃO/PROJETO:</b>	Prof. Maria Margarida Machado
<b>ENTIDADE CUSTODIADORA:</b>	Centro Memória Viva - Goiás
<b>TÍTULO DO FUNDO/COLEÇÃO:</b>	Coleção Pesquisa Documental na Secretaria de Educação do Estado de Goiás: Redescobrimo a História da Educação de Jovens e Adultos - EJA em Goiás.
<b>CÓDIGO DE REFERÊNCIA DA UNIDADE DE DESCRIÇÃO:</b>	BRCMV-HEJAE-2021.01-008
<b>TÍTULO DA UNIDADE DE DESCRIÇÃO:</b>	Relatório dos exames de madureza - 2º Ciclo - Realizados em Dezembro de 1972
<b>TOTAL DE IMAGENS DA UNIDADE DE DESCRIÇÃO:</b>	286
<b>POSIÇÃO/INTERVALO DA(S) IMAGEM(NS) SUBSTITUÍDA(S):</b>	279-286
<b>DATA DE SUBSTITUIÇÃO DE IMAGEM:</b>	06/07/2021
<b>RESPONSÁVEL PELA SUBSTITUIÇÃO:</b>	Stephany Nascimento Lago e Walquíria Cunha Borges.